

## Spécification technique

Nom du projet \_\_\_\_\_

Entrepreneur \_\_\_\_\_

Emplacement du projet \_\_\_\_\_

Approbation \_\_\_\_\_

Ingénieur \_\_\_\_\_

N° de commande de l'entrepreneur \_\_\_\_\_

Approbation \_\_\_\_\_

Représentant \_\_\_\_\_

# SANS PLOMB\*

## Crépines en Y d'extrémité à bride en fonte

Modèle : 752, classe 250  
752 SM, classe 250

Tailles : 1 ½ po à 24 po (2,54 cm à 60,9 cm), 2 po à 24 po (5,08 cm à 60,9 cm) (752 SM seulement)

Les crépines en Y 752 et 752 SM offrent une protection économique pour les pompes, les compteurs, les vannes et autres équipements mécaniques similaires coûteux en filtrant les corps étrangers du système de tuyauterie. L'installation d'une crépine avant l'équipement mécanique peut assurer un service sans problème et éviter des arrêts coûteux pour la réparation ou le remplacement de l'équipement endommagé par des matières étrangères.

La technologie intelligente et connectée est offerte de série sur le NOUVEAU tamis en Y 752 SM avec deux capteurs de pression préinstallés à l'entrée et à la sortie du tamis. Ces capteurs surveillent la chute de pression qui se produit au fil du temps lorsqu'un grillage de tamis est obstrué par des particules étrangères. Lorsque la pression différentielle sur le grillage de tamis dépasse le seuil préconfiguré, une alerte est déclenchée pour le client, l'informant qu'une action est exigée. L'unité de contrôle de surveillance du capteur et la trousse de connexion sont nécessaires pour activer la capacité de surveillance de la pression et recueillir des données. Sans la trousse de raccordement, les capteurs sont des composants passifs qui ne communiquent avec aucun autre dispositif. La trousse de raccordement complémentaire communique par câble de raccordement RS-485 MODBUS ou BACnet et est compatible avec la plupart des systèmes de gestion et d'automatisation des bâtiments. Une autre option de passerelle de communication cellulaire est disponible si aucun BMS n'est présent; cependant, cette option ne fournit que des alertes et la diffusion de données en continu n'est pas disponible.

### Caractéristiques

- Crépines « Breech-Lok » Mueller
- Offert de série dans les tailles de 8 po (20,3 cm) et plus
- Un quart de tour verrouille solidement le grillage dans son siège
- Permet de boulonner facilement la bride du couvercle
- Des sièges coniques dans le corps et la bride du couvercle retiennent le grillage et empêchent le contournement des particules

### Fonctions en option avec moniteur de régulateur à sonde installé

- Surveillance de la pression en temps réel
- Affichage visuel – Données de pression pour chaque capteur, différentiel de pression du grillage, pourcentage de remplissage du grillage
- Diffusion de données en continu si raccordé au BMS [RS-485 MODBUS ou BACnet]
- Alertes plein écran
- Passerelle de communication cellulaire en option

\*La surface mouillée de ce produit communiquant avec l'eau de consommation contient moins de 0,25 % de plomb en poids.

Les spécifications des produits Mueller Steam Specialty en unités et en mesures usuelles aux États-Unis sont approximatives et sont fournies à titre de référence seulement. Pour des mesures précises, veuillez communiquer avec le service technique de Mueller Steam Specialty. Mueller Steam Specialty se réserve le droit de changer ou de modifier la conception, la construction, les spécifications ou les matériaux du produit sans préavis et sans encourir aucune obligation d'apporter de tels changements et modifications aux produits Mueller Steam Specialty vendus précédemment ou ultérieurement.

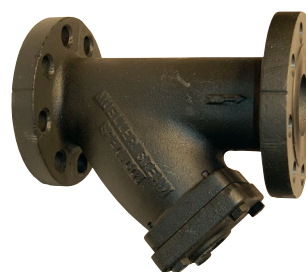

Modèle 752



Modèle 752 SM

### Alertes

- Affichage
- DEL
- Alarme BMS
- Passerelle cellulaire
- RS-485 MODBUS et BACnet

Appelez le service clientèle si vous avez besoin d'aide pour les détails techniques.

#### PRESSION/TEMPÉRATURE – SANS CHOC

| 752                         |                             |
|-----------------------------|-----------------------------|
| 1/2 à 12 po (1,3 à 30,4 cm) | 14 à 24 po (35,5 à 60,9 cm) |
| 500 psi @ -20 °F à 150 °F   | 300 psi @ -20 °F à 150 °F   |
| 35 bars @ -29 °C à 66 °C    | 21 bars @ -29 °C à 66 °C    |
| 250 psi à 450 °F            | 200 psi à 406 °F            |
| 17 bars à 232 °C            | 14 bars à 208 °C            |
| 752 SM                      |                             |
| 2 à 12 po (5,08 à 30,4 cm)  | 14 à 24 po (35,5 à 60,9 cm) |
| 500 psi @ -20 °F à 150 °F   | 300 psi @ -20 °F à 150 °F   |
| 35 bars @ -29 °C à 66 °C    | 21 bars @ -29 °C à 66 °C    |
| 410 psi à 275 °F            | 257 psi à 257 °F            |
| 28 bars à 125 °C            | 18 bars à 125 °C            |

### Grillages

| MODÈLE | TAILLES           | RECOMMANDATION DE VAPEUR STANDARD (EAU) |             |                  |             |
|--------|-------------------|---|-------------|------------------|-------------|
|        |                   | MATÉRIAU                                | OUVERTURE   | MATÉRIAU         | OUVERTURE   |
| 752 et | 1 ½ à 4 po        | Acier inoxydable                        | 0,062       | Acier inoxydable | 0,045       |
| 752 SM | (3,81 à 10,1 cm)  | 304                                     | perforation | 304              | perforation |
|        | 5 à 10 po         | Acier inoxydable                        | 0,125       | Acier inoxydable | 0,045       |
|        | (12,7 à 25,4 cm)  | 304                                     | perforation | 304              | perforation |
|        | 10 po             | Acier inoxydable                        | 0,125       | Acier inoxydable | 0,062       |
|        | (25,4 cm) et plus | 304                                     | perforation | 304              | perforation |

### AVIS

Les informations contenues dans le présent document ne sont pas destinées à remplacer l'ensemble des informations disponibles sur l'installation et la sécurité du produit ou l'expérience d'un installateur de produits qualifié. Vous êtes tenu de lire attentivement toutes les instructions d'installation et les renseignements relatifs à la sécurité du produit avant d'en commencer l'installation.

**Mueller Steam Specialty™**

**A WATTS Brand**

## Construction

- Couvercle étanche, sièges avec joint torique en option.

## Autonettoyant

- L'autonettoyage est effectué en ouvrant le bouchon ou la vanne connectés à la sortie d'évacuation.

## Sorties d'évacuation

- Les sorties sont taraudées NPT.
- Tailles de taraudage spécifiées dans le tableau des dimensions.
- N'est normalement pas fourni avec le bouchon. Bouchon disponible; précisez avec la commande.

## Capacité

- Corps généreusement proportionnés.
- Rapport de surface ouverte beaucoup plus élevé que le diamètre du tuyau, assurant une faible baisse de pression.

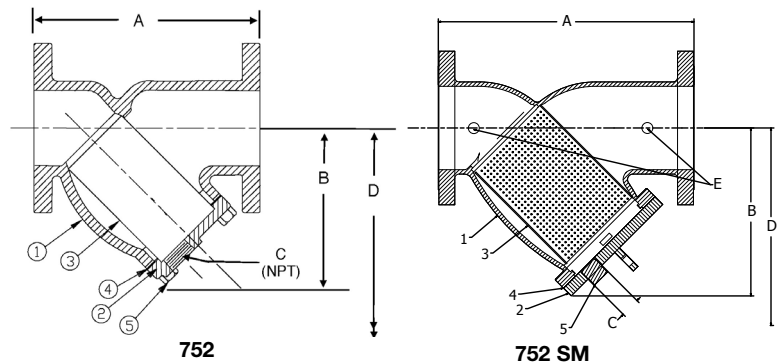

## Matériaux

| NOMENCLATURE - 752 |                                    |                      |
|--------------------|------------------------------------|----------------------|
| PIÈCE              | DESCRIPTION                        | MATÉRIAU             |
| 1                  | Corps                              | Fonte ASTM A126-B    |
| 2                  | Couvercle **                       | Fonte ASTM A126-B    |
| 3                  | Grillage                           | Acier inoxydable 304 |
| 4                  | Joint d'étanchéité                 | Sans amiante         |
| 5                  | Vis d'assemblage à tête hexagonale | SAE J429 Gr. 5       |
| 6                  | Capteur de pression                | Composite mixte      |

\*\*Le couvercle peut être fabriqué à partir d'un matériau de plaque de qualité équivalente

## Dimensions et poids

| TAILLE |         | DIMENSIONS |          |       |       |    |     | Orifice du capteur |       | POIDS |  |
|--------|---------|------------|----------|-------|-------|----|-----|--------------------|-------|-------|--|
|        | A       | B          |          | C     |       | E  |     |                    |       |       |  |
| po     | po      | mm         | po       | mm    | po    | mm | po  | mm                 | lbs.  | kg    |  |
| 1 1/2  | 8 1/16  | 204        | 4 3/4    | 121   | 1/2   | 15 | 1/8 | 3                  | 24    | 10,9  |  |
| 2      | 9 3/16  | 237        | 6        | 152   | 1/2   | 15 | 1/8 | 3                  | 26    | 12    |  |
| 2 1/2  | 1 11/16 | 281        | 7 1/8    | 181   | 1     | 25 | 1/8 | 3                  | 40    | 18    |  |
| 3      | 12 3/8  | 321        | 9 1/8    | 232   | 1 1/4 | 32 | 1/8 | 3                  | 59    | 26,8  |  |
| 3 1/2  | 14 3/8  | 365        | 9        | 229   | 1 1/4 | 32 | 1/8 | 3                  | 76    | 34    |  |
| 4      | 15 5/8  | 397        | 10 7/8   | 276   | 1 1/2 | 40 | 1/8 | 3                  | 93    | 42    |  |
| 5      | 18 1/4  | 464        | 12 15/16 | 329   | 2     | 50 | 1/8 | 3                  | 146   | 66    |  |
| 6      | 20 3/16 | 512        | 14 1/2   | 368   | 2     | 50 | 1/8 | 3                  | 194   | 88    |  |
| 8      | 25 1/8  | 638        | 16 7/16  | 418   | 2     | 50 | 1/8 | 3                  | 316   | 143   |  |
| 10     | 29 1/8  | 739        | 21       | 533   | 2     | 50 | 1/8 | 3                  | 475   | 215   |  |
| 12     | 33 3/4  | 857        | 25       | 635   | 2     | 50 | 1/8 | 3                  | 750   | 3 740 |  |
| 14     | 38 3/4  | 984        | 28 3/4   | 730   | 2     | 50 | 1/8 | 3                  | 908   | 412   |  |
| 16     | 44 1/8  | 1 128      | 29 3/8   | 752   | 2     | 50 | 1/8 | 3                  | 1 135 | 515   |  |
| 18     | 47 3/4  | 1 213      | 34 11/16 | 881   | 2     | 50 | 1/8 | 3                  | 2 400 | 1 090 |  |
| 20     | 56      | 1 422      | 39       | 991   | 2     | 50 | 1/8 | 3                  | 3 350 | 1 522 |  |
| 24     | 57 1/2  | 1 461      | 45       | 1 143 | 2     | 50 | 1/8 | 3                  | 4 705 | 2 138 |  |

Demandez des dessins certifiés.



A WATTS Brand

