

# Manuel d'installation, d'utilisation et maintenance

## Thermostat WiFi 562

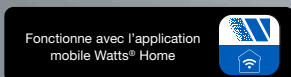
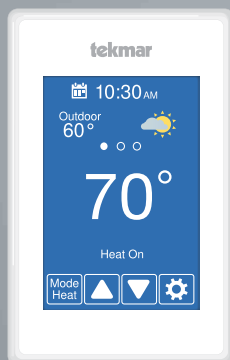

### Compatible avec :

- Chauffage en 2 étapes, refroidissement en 1 étape et ventilateur
- Prend en charge le capteur de plancher (en option) pour les applications de chauffage par plancher radiant.

#### ⚠ AVERTISSEMENT



LA SÉCURITÉ  
AVANT  
TOUT

À lire attentivement avant de procéder à l'installation. Tout manquement au respect des instructions ou des paramètres d'utilisation ci-joints peut entraîner une défaillance du produit. Conservez ce manuel pour référence ultérieure.

**tekmar**<sup>®</sup>  
A WATTS Brand

# Table des matières

Renseignements de sécurité importants.....	3
Installation .....	4
Préparation.....	4
Retrait de la base du thermostat .....	4
Montage du thermostat .....	5
Cavaliers d'alimentation de relais .....	5
Application 562-1 .....	6
Application 562-2 .....	7
Application 562-3.....	8
Application 562-4.....	9
Séquence de fonctionnement .....	10
Fonctionnement du chauffage et du refroidissement .....	10
Interface utilisateur.....	11
Paramètres de l'utilisateur.....	12
Absent .....	12
Programme.....	12
Affichage .....	13
Heure.....	14
Ventilateur.....	14
WiFi.....	15
Dépannage du WiFi et de la connectivité .....	16
Paramètres de l'installateur.....	17
Configuration.....	17
Configuration - Trousse d'outils.....	17
Configuration - Température.....	18
Configuration - Capteurs .....	19
Configuration - Alertes.....	19
Configuration - Relais .....	20
Messages d'erreur.....	21
Données techniques.....	23
Garantie limitée et procédure de retour du produit.....	24

# Informations de sécurité importantes

Vous devez vous assurer que ce thermostat est installé de façon sécuritaire conformément à tous les codes et à toutes les normes applicables. La société tekmar® réfute toute responsabilité concernant quelque dommage attribuable à une mauvaise installation ou à une maintenance défective.



Ceci est un symbole d'alerte de sécurité. Le symbole d'alerte de sécurité apparaît seul ou est utilisé avec un mot-indicateur (DANGER, AVERTISSEMENT, MISE EN GARDE), une illustration ou un message de sécurité pour identifier les dangers.

Lorsque vous voyez ce symbole seul ou avec un mot-indicateur sur votre équipement ou dans ce manuel, il faut être vigilant face au risque de mort ou de blessures corporelles graves.



Cette illustration vous avertit de la présence de risques : électricité, électrocution ou décharges électriques.

## **⚠ AVERTISSEMENT**

Ce symbole signale des dangers qui, s'ils ne sont pas évités, peuvent entraîner la mort ou des blessures graves.

## **⚠ MISE EN GARDE**

Ce symbole signale des dangers qui, s'ils ne sont pas évités, peuvent causer des blessures légères ou modérées.

## **AVIS**

Ce symbole identifie des pratiques, des actions ou l'absence d'actions qui pourraient entraîner des dommages matériels ou des dommages à l'équipement.

## **⚠ AVERTISSEMENT**



Lisez le manuel et toutes les étiquettes de produit AVANT d'utiliser l'équipement. N'utilisez pas le produit à moins que vous sachiez le faire de manière sécuritaire et adéquate. Gardez ce manuel à portée de main de tous les utilisateurs. Des copies supplémentaires des manuels sont disponibles sur [tekmarControls.com](http://tekmarControls.com)

## **⚠ AVERTISSEMENT**

- Les installateurs sont responsables de s'assurer que ce thermostat est installé de manière sécuritaire conformément à tous les codes et à toutes les normes applicables.
- Une mauvaise installation ou utilisation de ce thermostat pourrait causer des dommages à l'équipement et même des blessures graves, voire mortelles.
- Ce thermostat n'est pas conçu pour être utilisé comme un limiteur principal. D'autres contrôleurs conçus et certifiés comme limiteurs de sécurité doivent être placés dans le circuit de contrôle.

## **AVIS**

Ne tentez pas de réparer le thermostat. Il ne contient pas de pièces pouvant être réparées par l'utilisateur. Si vous le faites, la garantie sera annulée.

# Installation

## Préparation

### Outils nécessaires

- Tournevis tekmar ou de bijoutier
- Tournevis cruciforme

- Pince à dénuder pour câbles
- Perceuse (pour cheville d'ancrage au mur)
- Mèche de  $\frac{3}{16}$  po (4,8 mm) (pour ancrage mural)

### Matériel requis

- Fil massif 18 AWG LVT (raccords basse tension)

## Emplacement d'installation

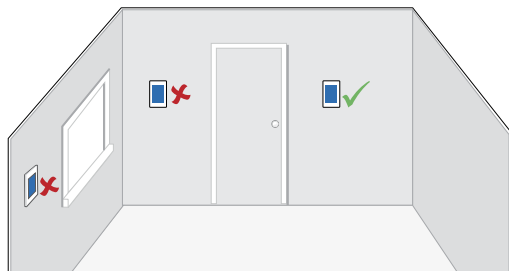

## AVIS

Tenez compte des facteurs suivants :

- Mur intérieur.
- Maintenir au sec. Évitez les possibilités d'écoulement de liquide sur le dispositif de commande.
- Une humidité relative inférieure à 90 %. Un environnement sans condensation.
- Aucune exposition à des températures dépassant 32-122 °F (0-50 °C).
- Il ne doit y avoir aucun courant d'air, rayonnement solaire ou autre cause de lectures inadéquates de la température.
- Distance suffisante avec équipements, électroménagers et autres sources d'interférences électriques.
- Accès facile pour le câblage, le visionnement et l'ajustement de l'écran d'affichage.
- Environ 5 pieds (1,5 m) au-dessus d'un plancher fini.
- La longueur maximum du fil est de 500 pieds (150 m).
- Dénudez le fil à  $\frac{3}{8}$  po (10 mm) pour toutes les connexions de borne.
- Utilisez un fil 18 AWG standard à 8 conducteurs.

## Retrait de la base du thermostat

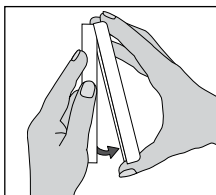

Tout en tenant la section de base d'une main, tirez la moitié inférieure de l'avant de l'écran vers vous pour la faire pivoter à l'écart de la base.

# Montage du thermostat

## ⚠ AVERTISSEMENT



Pour éviter le risque de blessures corporelles et/ou la mort, assurez-vous qu'aucune alimentation n'est fournie au thermostat jusqu'à ce qu'il soit entièrement installé et prêt pour les vérifications finales. L'ensemble du travail doit être réalisé alors que l'alimentation est coupée sur le circuit sur lequel on travaille.

Il est possible que les codes locaux exigent que le thermostat soit installé par un électricien.

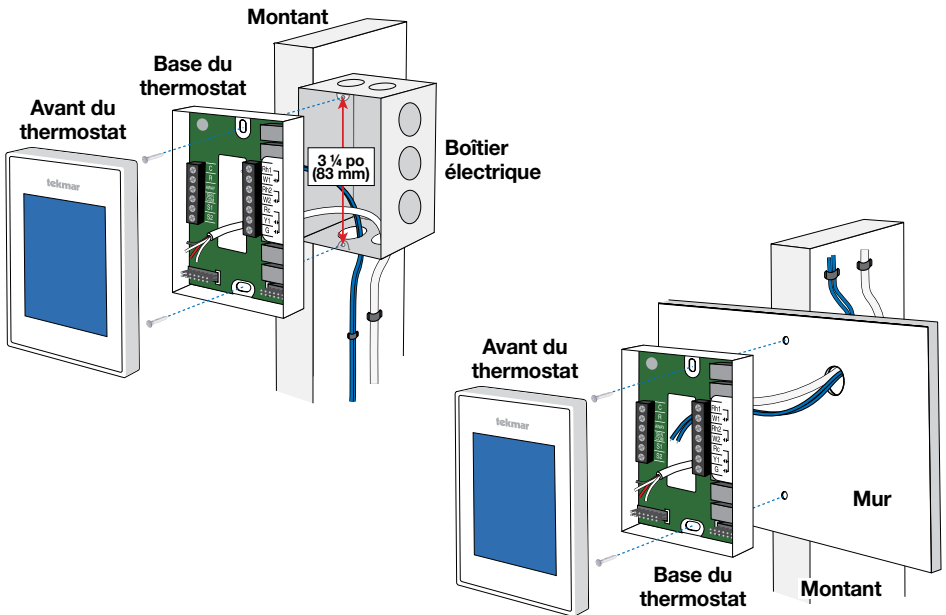

## Cavaliers d'alimentation de relais

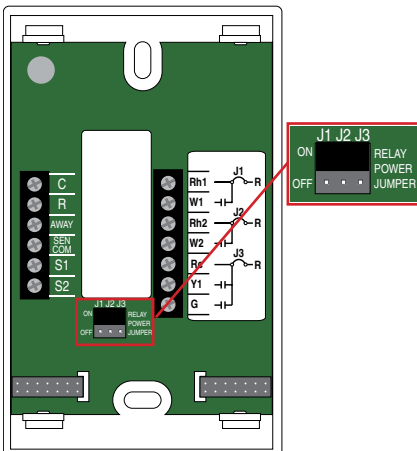

Le thermostat compte trois connecteurs de cavalier d'alimentation de relais situés sous le trou de câblage.

- Réglez le cavalier J1 à Marche pour connecter l'alimentation R au terminal Rh1.
- Réglez le cavalier J2 à Marche pour connecter l'alimentation R au terminal de câblage Rh2.
- Réglez le cavalier J3 à Marche pour connecter l'alimentation R au terminal de câblage Rc.
- Réglez le cavalier à Désactivé pour déconnecter l'alimentation de Rh1, de Rh2 ou de Rc respectivement.

# Application 562-1

Le thermostat WiFi 562 peut faire fonctionner une fournaise à une ou deux phases et un climatiseur.

## Mécanique

### Légende

C1 = Climatiseur

F1 = Fournaise

T1 = Thermostat WiFi 562

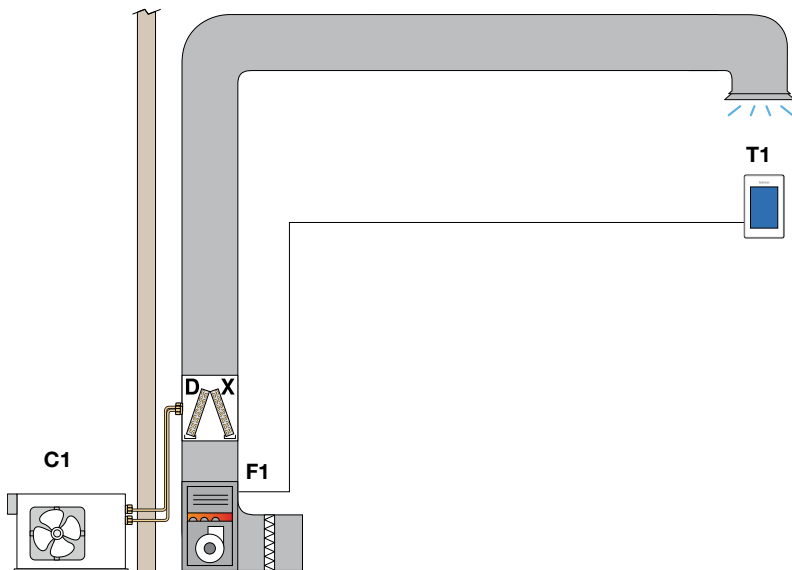

## Électricité

Cavaliers de thermostat :

J1 = Marche

J2 = Marche

J3 = Marche



### Thermostat WiFi 562

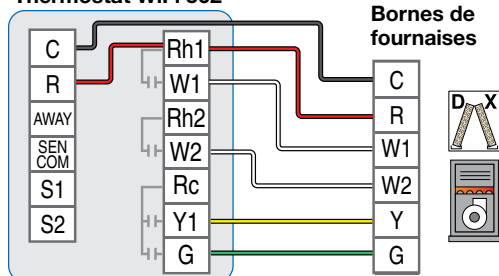

# Application 562-2

Le thermostat WiFi 562 peut faire fonctionner un plancher radiant en première phase de chauffage et une fournaise en deuxième phase, ainsi qu'un climatiseur.

## Mécanique

### Légende

B1 = Chaudière  
 BP = Pompe de chaudière  
 C1 = Climatiseur

F1 = Fournaise  
 PS = Pompe du système  
 T1 = Thermostat WiFi 562  
 V1 = Vanne de zone

S1 = Capteur de plancher 079 en option  
 S2 = Capteur intérieur 084 (optionnel)  
 ZVC1 = Commande de vanne de zone 304 V, 306 V

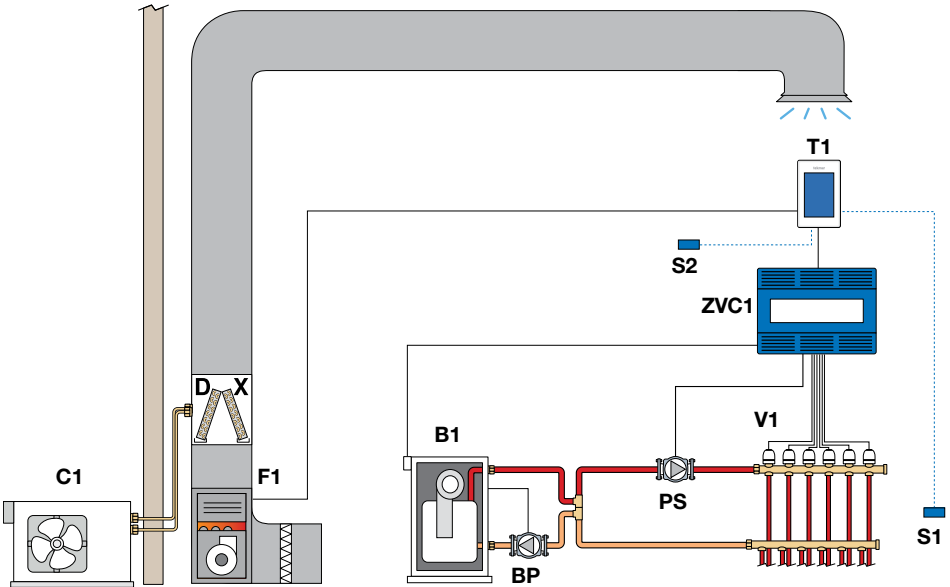

## Électricité

Cavaliers de thermostat :  
 J1 = Marche  
 J2 = Arrêt  
 J3 = Arrêt

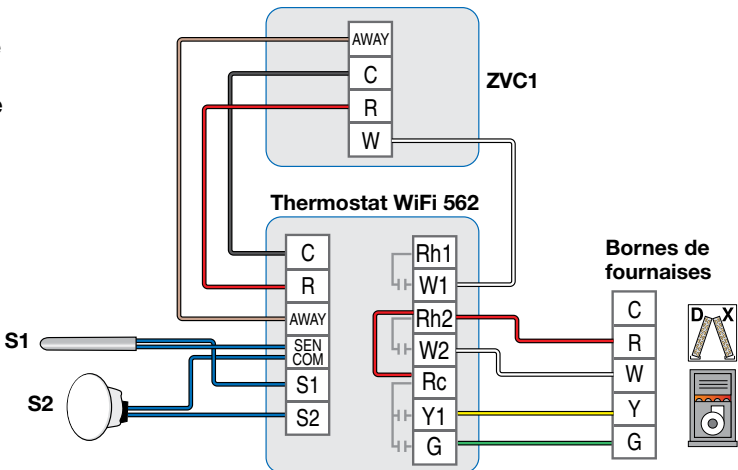
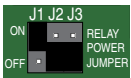

# Application 562-3

Le thermostat WiFi 562 peut faire fonctionner un plancher radiatif en première phase de chauffage et un ventilateur-convecteur en deuxième phase, ainsi qu'un climatiseur.

## Mécanique

### Légende

B1 = Chaudière  
 BP = Pompe de chaudière  
 C1 = Climatiseur

F1 = Ventilateur-convecteur  
 PS = Pompe du système  
 S1 = Capteur de plancher 079 en option  
 S2 = Capteur intérieur 084 (optionnel)

T1 = Thermostat WiFi 562  
 V1 = Vanne de zone du plancher radiatif  
 V2 = Vanne de zone du ventilateur-convecteur  
 ZVC1 = Commande de vanne de zone 304 V, 306 V

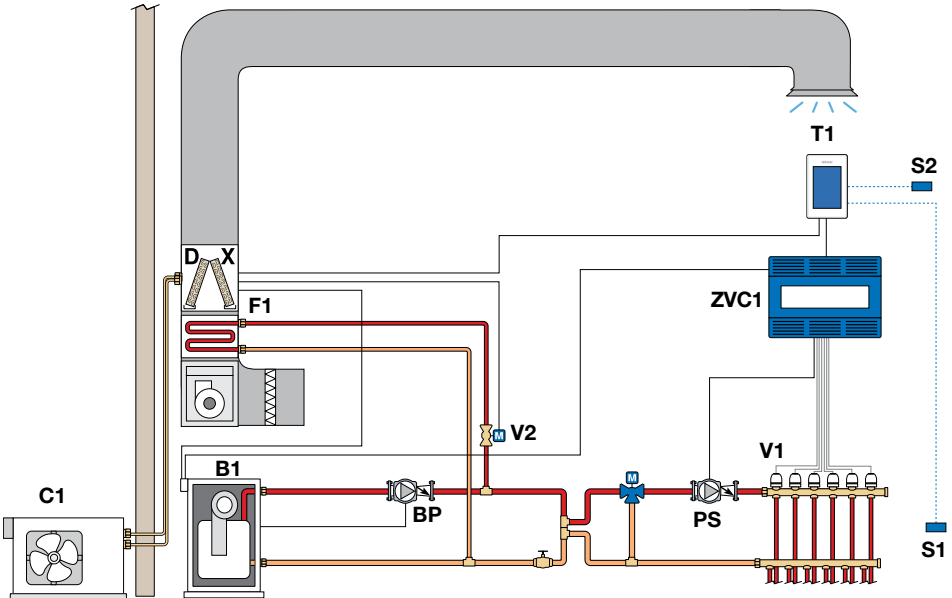

## Électricité

Cavaliers de thermostat :  
 J1 = Marche  
 J2 = Arrêt  
 J3 = Arrêt

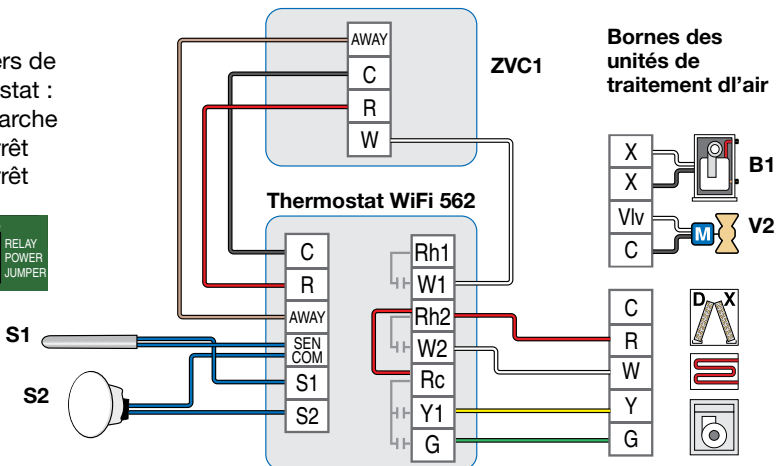
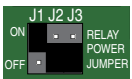



# Application 562-4

Le thermostat WiFi 562 peut faire fonctionner un radiateur ou une plinthe en première phase de chauffage et un ventilateur-convecteur en deuxième phase, ainsi qu'un climatiseur.

## Mécanique

### Légende

B1 = Chaudière  
 BP = Pompe de chaudière  
 C1 = Climatiseur

F1 = Ventilateur-convecteur  
 PS = Pompe du système  
 S1 = Capteur de plancher 079 en option  
 S2 = Capteur intérieur 084 (optionnel)

T1 = Thermostat WiFi 562  
 V1 = Vanne de zone du plancher radiant  
 V2 = Vanne de zone du ventilateur-convecteur  
 ZVC1 = Commande de vanne de zone 304 V, 306 V

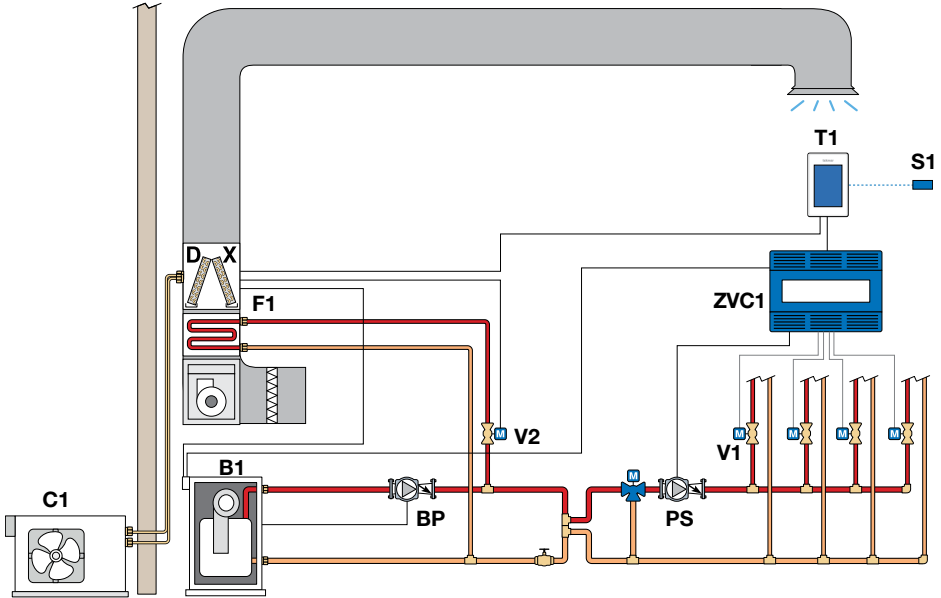

## Électricité

Cavaliers de thermostat :  
 J1 = Marche  
 J2 = Arrêt  
 J3 = Arrêt

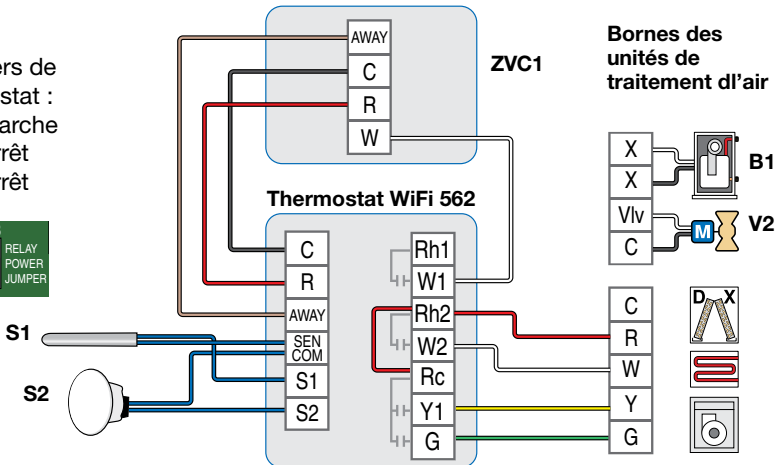
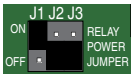

# Séquence de fonctionnement

## Fonctionnement du chauffage et du refroidissement

- Le point de consigne de chauffage peut être réglé de 40 à 95 °F (4,5 à 35 °C).
- Le symbole de chauffage allumé s'affiche à l'écran lorsque le thermostat demande du chauffage.
- Le point de consigne de refroidissement peut être réglé de 45 à 100 °F (7,0 à 38,0 °C).
- Un chauffage de protection antigel est fourni dès que la température du plancher ou de l'air ambiant descend à moins de 40 °F (4,5 °C), quel que soit le mode de fonctionnement actif.
- Le symbole de climatisation allumée s'affiche à l'écran lorsque le thermostat demande à être refroidi.

### Différentiels de chauffage

Chaque étape de chauffage possède un paramètre de différentiel et de temporisation réglable pour déterminer quand l'étape s'active. Les étapes de chauffage Chauffage 2 et Chauffage 1 s'arrêtent lorsqu'elles atteignent respectivement 0,5 et 0,0 °F (0,25 et 0,0 °C) du réglage Seuil de chauffage.

### Chauffage par plancher radiant

Le chauffage par plancher radiant fonctionne différemment des autres types de chauffage en raison des temporisations importantes de chauffage et de refroidissement de la dalle. Lorsque le chauffage par plancher radiant est sélectionné dans le menu de configuration, le relais W1 fonctionne avec modulation de durée d'impulsion. Ce type de fonctionnement améliore le confort des systèmes à rayonnement avec planchers très massifs.

- 100 % du temps allumé lorsque la température est inférieure au seuil de chauffage de 1,5 °F (0,8 °C)
- 50 % du temps allumé lorsque la température est égale au seuil de chauffage
- 0 % du temps allumé lorsque la température est supérieure au seuil de chauffage de 1,5 °F (0,8 °C)

### Capteur de pièce et moyenne

Le thermostat peut mesurer la température ambiante entre -46 à 212 °F (-43 à 100 °C). La température ambiante peut être mesurée à l'aide d'une combinaison de capteurs intégrés et auxiliaires.

- Capteur de pièce intégré seulement
- Capteur de pièce intégré avec capteur(s) de pièce auxiliaire(s) (température moyenne)
- Capteur de pièce auxiliaire seulement

### Capteur de plancher pour chauffage par plancher radiant

Le thermostat peut mesurer la température du plancher de -46 à 212 °F (-43 à 100 °C). Si un capteur de plancher est connecté, les paramètres minimal et maximal du plancher sont disponibles. Le point de consigne de chauffage du plancher est réglable de 40 à 95 °F (4,5 à 35 °C).

Si vous désirez utiliser la température de l'air et la température du plancher, laissez le capteur de température d'air interne allumé dans le menu de configuration. Une température minimale de plancher peut être utilisée pour éviter une chute brutale de température causée par une moindre exposition du plancher au rayonnement direct du soleil. Cette fonction est recommandée dans les endroits comportant de grandes baies vitrées laissant entrer directement le soleil durant l'après-midi.

Lorsque le soleil se couche, il peut falloir beaucoup de temps pour que le plancher retrouve un bon niveau de chaleur, ce qui peut causer un refroidissement excessif de la pièce en début de soirée. Un paramètre de température minimale du plancher sera utile dans ces conditions en maintenant le plancher à une température minimale. Il ne faut pas oublier que le paramètre de température minimale du plancher est prioritaire par rapport à la température de l'air ambiant et qu'un paramètre trop élevé de ce paramètre peut causer un chauffage excessif.

Un paramètre de température maximale du plancher est recommandé dans les pièces avec plancher de bois franc. La configuration de températures minimale et maximale du plancher améliore le confort de l'espace ambiant tout en protégeant les revêtements de sol.

S'il y a plus d'une sonde de température de plancher, une moyenne est établie pour la température.

Il est possible de chauffer un plancher radiant pendant que le système de refroidissement fonctionne. Cela est souhaitable dans des pièces comme les cuisines et les salles de bains. Pour utiliser cette caractéristique, réglez l'option Plancher chaud pendant le refroidissement sur marche.

### Différentiel de refroidissement

Le refroidissement dispose d'un réglage différentiel ajustable pour déterminer quand l'étape se met en marche, et s'arrête lorsque la température de la pièce atteint le réglage Seuil de refroidissement.

### Arrêt en cas de temps chaud (WWSD)

Le système de chauffage peut être configuré pour s'arrêter automatiquement en fonction de la température extérieure et du paramètre WWSD. Il s'agit d'un moyen pratique d'arrêter le système de chauffage.

### Arrêt en cas de temps froid (CWSD)

Le système de refroidissement peut s'arrêter automatiquement en fonction de la température extérieure et du paramètre CWSD. Ceci évite tout déclenchement inopportun du refroidissement en hiver.

# Interface utilisateur

Après 60 secondes d'inactivité, l'écran d'accueil du thermostat affiche uniquement l'heure et la température.

Accéder à la programmation

Glissez le doigt pour voir :

- Météo
- Température extérieure
- Température du plancher
- Paramètre de seuil de chauffage
- Paramètre de seuil de refroidissement

Changer le mode de fonctionnement

Heure actuelle

Température actuelle

Fonctionnement de l'équipement (chauffage ou refroidissement)

Accéder aux paramètres

Touchez ▲ ou ▼ pour ajuster la température

Choisir Seuil de chauffage ou Seuil de refroidissement

Suspendre ignore le programme en vigueur jusqu'à l'heure indiquée

« Enregistrer dans le programme » applique la nouvelle température à l'événement programmé actuel.

Mode

Chauffage

Refroidir

Chauffage-Refroidissement automatiques

Arrêt

Enregistrer Annuler

tekmar

10:30 AM

Outdoor 60°

Floor 70°

Early Start Heat On

Mode Heat

SÉLECTION DE MENU

ABSENT PROGRAMME

AFFICHAGE HEURE

WIFI CONFIGURATION

← VENTILATEUR

WI-FI : Connecté

Réglage de la température

Seuil de chauffage 70

Seuil de refroidissement 75

Suspendre jusqu'à 17 h

Enregistrer dans le programme

# Paramètres de l'utilisateur

## Absent

Utilisez le paramètre d'absence pour réduire la consommation d'énergie lorsque le bâtiment est inoccupé.

Le système fonctionne normalement

Le système fonctionne avec la température d'absence choisie dans le menu de configuration.

Présent/Absent

Présent

Absent

Enregistrer

Info

- Lorsque vous sélectionnez le paramètre d'absence sur un thermostat ou sur l'application mobile, cette action affecte tous les appareils reliés à cet emplacement via l'application mobile.
- La température d'absence peut être réglée dans le menu Configuration / Températures.

## Programme

Groupe actuel de jours de programmation.

La fonction Démarrage anticipé prévoit les besoins de chauffage/refroidissement et active le système approprié à l'avance.

Programme

Lu Ma Me Je Ve

Réveil 6 h 70° 75°

Départ 8 h 65° 78°

Retour 18 h 70° 75°

Sommeil 22 h 65° 78°

Démarrage anticipé Marche

Programme Marche

Nouveau programme

Info

Aller au prochain groupe de jours de programmation.

Température de chauffage

Température de refroidissement

Régler sur Marche pour suivre le programme. Régler sur Arrêt pour utiliser la même température tout le temps.

Crée un nouveau programme.

Configurer l'heure de début du programme

Configurer la température de chauffage

Configurer la température de refroidissement

Configuration du programme

Lu Ma Me Je Ve

Réveil  Marche  Ignorer

6 h

Chauffer à 70°

Refroidir à 75°

Info

Up

Down

Checkmark

Cliquer sur Ignorer si vous ne désirez pas de changement de température.

# Affichage

Paramètre	Plage de fonctionnement	Valeur par défaut
<b>UNITÉS DE TEMPÉRATURE</b> Choisir ° F ou ° C.	° F ou ° C	° F
<b>CONSOMMATION ÉNERGÉTIQUE</b> Visualiser le nombre d'heures de fonctionnement de chauffage ou de refroidissement durant un jour ou un mois.	0 à 24 (un jour) 0 à 744 (un mois)	0 heure

## Consommation énergétique



Visualiser pour chaque jour la durée de chauffage et la durée de refroidissement.

Basculer entre la consommation quotidienne et la consommation mensuelle.

Paramètre	Plage de fonctionnement	Valeur par défaut
<b>LUMINOSITÉ D'ÉCRAN ACTIF</b> Permet de régler la luminosité lorsque l'écran est touché.	30 % à 100 %	100 %
<b>LUMINOSITÉ D'ÉCRAN INACTIF</b> Permet de régler la luminosité lorsque l'écran n'est pas utilisé.	Arrêt, 30 à 100 %	50 %
<b>FOND</b> Sélectionnez la couleur de fond.	Blanc, Bleu, Noir, Latte, Expresso	Bleu
<b>LANGUE</b> Sélectionnez la langue d'affichage.	English, Español, Français	Anglais
<b>NETTOYER ÉCRAN</b> Verrouille l'écran pendant 10 secondes pour en permettre le nettoyage.	S.O.	S.O.
<b>AFFICHAGE DE L'HEURE INACTIF</b> Sélectionnez si l'heure est visible lorsque l'affichage est inactif.	Arrêt ou Marche	Marche
<b>AFFICHAGE EXTÉRIEUR INACTIF</b> Sélectionnez si la température extérieure est visible lorsque l'affichage est inactif.	Arrêt ou Marche	Arrêt

# Heure

HEURE ET DATE

25 août 2019

13 30 H

▲ ▲ ▲

▼ ▼ ▼

OPTIONS 

Lorsque le système est connecté à Internet, l'heure peut être réglée automatiquement.

Si vous désirez régler manuellement la date et l'heure, sélectionnez la valeur appropriée et utilisez les boutons ▲ ou ▼.

Vous pouvez utiliser les options d'heure ci-dessous.

Paramètre	Plage de fonctionnement	Valeur par défaut
<b>FORMAT DE L'HEURE</b> Sélectionnez le format de l'heure.	12 heures ou 24 heures	12 heures
<b>SOURCE DE L'HEURE</b> Si une connexion Internet est disponible, l'heure peut être réglée manuellement ou automatiquement.	Automatique, Manuelle	Auto
<b>FUSEAU HORAIRE</b> Sélectionnez le fuseau horaire local.	Hawaï, Alaska, Pacifique, Rocheuses, Prairies, Est, Atlantique, Terre-Neuve	Est
<b>HEURE AVANCÉE</b> Permet de régler la luminosité lorsque l'écran n'est pas utilisé.	Arrêt, Marche	Marche

## AVIS

Si vous configurez manuellement des valeurs erronées de date et d'heure, il est possible que le thermostat ne puisse pas communiquer avec l'application mobile. Si vous utilisez une connexion Internet, il est recommandé d'utiliser le paramètre automatique de l'heure.

# Ventilateur

Ventilateur

Marche

Auto

Lorsque la valeur Auto est choisie, le ventilateur est normalement arrêté et se met en marche au besoin pour faciliter le chauffage ou le refroidissement.

Lorsqu'un programme est utilisé, vous pouvez choisir un paramètre de ventilateur pour chaque période.

Ventilateur

Réveil Activé

Départ Aut.

Retour Activé

Veille Aut.



## AVIS

Avant d'utiliser les fonctions WiFi de ce produit, vous devez accepter les conditions d'utilisation, modifiées périodiquement et disponibles sur [Watts.com/terms-of-use](https://www.watts.com/terms-of-use). Si vous n'acceptez pas ces conditions, vous pouvez quand même utiliser ce produit, mais sans les fonctionnalités WiFi.

Le thermostat est livré avec un tutorial décrivant les étapes de configuration de la connexion WiFi.

**Tutorial**

Avant d'utiliser les fonctionnalités WiFi de ce produit pour la première fois, vous devez accepter les Conditions d'utilisation, disponibles à l'adresse

<https://www.watts.com/terms-of-use> en appuyant sur ACCEPTER ci-dessous.

Si vous n'acceptez pas ces conditions, vous pouvez quand même utiliser ce produit, mais sans les fonctionnalités WiFi.

### Étape 1

Acceptez les conditions d'utilisation

**WIFI**

Arrêt

Marche

### Étape 2

Activez la fonction WiFi

**SSID du réseau**

Sélectionnez un réseau dans la liste :

### Étape 3

Saisissez le nom du réseau sans fil. Il doit être compatible avec le chiffrement de sécurité WPA2.

**Saisissez le mot de passe**

A	B	C	D	E	F
G	H	I	J	K	L
M	N	O	P	Q	R
S	T	U	V	W	X
Y	Z		Maj	A/1	Suppr

### Étape 4

Saisissez le mot de passe du système WiFi.

**Code postal**

1	2	3	4	5	6
7	8	9	0	-	/
:	;	(	)	\$	&
@	"	.	,	?	!
'	\		Maj	A/1	Suppr

### Étape 5

Saisissez votre code postal. Cette information détermine votre emplacement pour les prévisions météorologiques.

**Source de l'heure**

Automatique



Manuel

### Étape 6

Sélectionnez si l'heure doit être réglée manuellement ou automatiquement via Internet.

# Dépannage du WiFi et de la connectivité

## État de la connexion WiFi

Appuyez sur  > WiFi > WiFi:On >  pour afficher l'état de la connexion du thermostat.

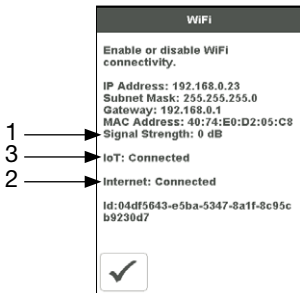

### (1) Puissance du signal WiFi

- Le signal WiFi doit mesurer entre 0 et -69 dB pour avoir une connexion fiable au nuage Watts.
- Il est recommandé d'installer un extenseur WiFi si le signal WiFi se situe entre -70 et -100 dB.

### (2) Internet connecté

- L'écran d'information WiFi affichera Internet connecté lorsque le thermostat est connecté au routeur et qu'il y a une connexion à Internet.

### (3) IdO connecté

- L'état de la connexion du thermostat indiquera IdO connecté lorsqu'il est connecté au nuage Watts et que le thermostat est prêt à être enregistré sur l'application.

Si l'IdO n'est pas connecté, veuillez suivre les étapes suivantes :

## Vérifier le mot de passe

- Vérifiez à nouveau que vous utilisez le bon réseau WiFi et le bon mot de passe.
- Le mot de passe est limité à 32 caractères et peut comprendre des lettres majuscules et minuscules, des chiffres, des caractères spéciaux et des espaces. Une espace compte comme un caractère.
- Le thermostat prend en charge la sécurité WPA2-Personal.

## Mettre hors tension et sous tension

- Mettez le thermostat hors tension. Ensuite, mettez le routeur hors tension, attendez 10 secondes, puis rallumez-le et attendez que l'Internet soit activé. Mettez ensuite le thermostat sous tension.

## Vérifier le routeur et le coupe-feu

Consultez le manuel du routeur ou le fournisseur de services Internet (FSI) pour obtenir de l'aide pour la configuration du routeur avec les configurations suivantes :

- Le routeur doit fournir un signal de 2,4 GHz. Le thermostat n'est pas compatible avec les réseaux 5 GHz.
- Le routeur utilise la sécurité WPA2-Personal.
- Le protocole DHCP du routeur est activé avec suffisamment d'adresses disponibles pour tous les dispositifs Internet.
- Le coupe-feu du routeur ne bloque pas les ports UDP ou TCP sortants : 53, 123, 443, 8883.
- Le coupe-feu du routeur ne bloque pas les connexions à \*.azure-devices.net
- Le coupe-feu du routeur ne bloque pas le thermostat selon une liste de filtres MAC.

## Dépannage du réseau

- tekmar offre un accès gratuit à un outil de dépannage de réseau appelé **RouteThis Helps**.
- Téléchargez l'application depuis les magasins App Store ou Google Play Store sur votre appareil mobile.
- Saisissez le code « TEKM » et cliquez sur « Network scan ». L'application fournira des instructions supplémentaires.

## Créer un point d'accès WiFi

- Si vous ne parvenez pas à vous connecter au réseau WiFi, essayez de créer un point d'accès WiFi sur votre appareil mobile pour contourner le routeur.
- Instructions pour le point d'accès WiFi iOS Apple\* <https://support.apple.com/en-us/HT204023>
- Instructions pour le point d'accès WiFi Android\*\* <https://support.google.com/android/answer/9059108>
- Si le thermostat affiche IdO connecté lorsque vous utilisez le point d'accès WiFi, veuillez communiquer avec votre fournisseur de services Internet (FSI) ou votre professionnel des TI pour obtenir de l'aide avec le routeur.

\* Apple et App Store sont des marques de commerce d'Apple Inc.

\*\* Google, Android et Google Play sont des marques de commerce de Google LLC.



# Paramètres de l'installateur

## Configuration

Le menu de configuration contient cinq sous-menus déterminant le fonctionnement du thermostat.

Le paramètre Niveau d'accès du menu Trousse d'outils détermine le nombre de paramètres pouvant être réglés par l'utilisateur.

Appuyez sur Retour pour retourner au menu principal de paramètres.

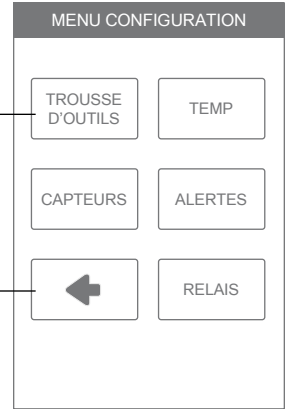

## Configuration - Trousse d'outils

Paramètre	Plage de fonctionnement	Valeur par défaut
<b>ERREUR</b> Affiche les messages d'erreur en vigueur.	S.O.	S.O.
<b>NIVEAU D'ACCÈS</b> Sélectionnez l'accès utilisateur ou l'accès installateur. L'accès utilisateur restreint le choix de paramètres dans le menu de configuration.	Utilisateur, Installateur	Installateur
<b>ÉTAT</b> État actuel de la fonction d'arrêt en cas de temps chaud, d'arrêt en cas de temps froid et de chaque relais.	ATC, ATF, W1, W2, Y1, G1	S.O.
<b>VERSION DU LOGICIEL</b> Affiche la version du logiciel.	J1255A	S.O.
<b>CHARGER LES PARAMÈTRES PAR DÉFAUT</b> Tous les paramètres retrouvent les valeurs d'usine par défaut.	Oui, Non	Non
<b>CALIBRER L'ÉCRAN TACTILE</b> Recalibrer l'écran après la réinitialisation des paramètres aux valeurs par défaut.	S.O.	S.O.

# Configuration - Température

Paramètre	Plage de fonctionnement	Valeur par défaut
<i>Écran Page 1</i>		
<b>CHAUFFAGE, ABSENCE</b> Sélectionnez la température de chauffage désirée pendant vos absences.	Arrêt, 40 à 95 °F Arrêt, 4,5 à 35,0 °C	Arrêt
<b>LIMITE MINIMALE DE CHAUFFAGE</b> Sélectionnez la limite minimale de température de chauffage.	Arrêt, 40 à 95 °F Arrêt, 4,5 à 35,0 °C	Arrêt
<b>LIMITE MAXIMALE DE CHAUFFAGE</b> Sélectionnez la limite maximale de température de chauffage.	Arrêt, 40 à 95 °F Arrêt, 4,5 à 35,0 °C	Arrêt
<b>REFROIDISSEMENT, ABSENCE</b> Sélectionnez la température de refroidissement désirée pendant vos absences.	Arrêt, 45 à 100 °F Arrêt, 7,0 à 38,0 °C	Arrêt
<b>LIMITE MINIMALE DE REFROIDISSEMENT</b> Sélectionnez la limite minimale de température de refroidissement.	Arrêt, 45 à 100 °F Arrêt, 7,0 à 38,0 °C	Arrêt
<b>LIMITE MAXIMALE DE REFROIDISSEMENT</b> Sélectionnez la limite maximale de température de refroidissement.	Arrêt, 45 à 100 °F Arrêt, 7,0 à 38,0 °C	Arrêt
<i>Écran Page 2</i>		
<b>ARRÊT EN CAS DE TEMPS CHAUD</b> Sélectionnez la température extérieure à laquelle le système de chauffage doit s'arrêter.	Arrêt, 40 à 95 °F Arrêt, 4,5 à 35,0 °C	Arrêt
<b>ARRÊT EN CAS DE TEMPS FROID</b> Sélectionnez la température extérieure à laquelle le système de refroidissement doit s'arrêter.	Arrêt, 40 à 95 °F Arrêt, 4,5 à 35,0 °C	Arrêt
<i>Écran Page 3</i>		
<b>MINIMUM PLANCHER, RÉVEIL</b> Sélectionnez la température du plancher durant le programme de réveil. S'applique lorsque le système utilise un capteur de plancher et un capteur d'air ambiant.	Arrêt, 40 à 95 °F Arrêt, 4,5 à 35,0 °C	Arrêt
<b>MINIMUM PLANCHER, DÉPART</b> Sélectionnez la température du plancher durant le programme de départ. S'applique lorsque le système utilise un capteur de plancher et un capteur d'air ambiant.	Arrêt, 40 à 95 °F Arrêt, 4,5 à 35,0 °C	Arrêt
<b>MINIMUM PLANCHER, RETOUR</b> Sélectionnez la température du plancher durant le programme de retour. S'applique lorsque le système utilise un capteur de plancher et un capteur d'air ambiant.	Arrêt, 40 à 95 °F Arrêt, 4,5 à 35,0 °C	Arrêt
<b>MINIMUM PLANCHER, SOMMEIL</b> Sélectionnez la température du plancher durant le programme de sommeil. S'applique lorsque le système utilise un capteur de plancher et un capteur d'air ambiant.	Arrêt, 40 à 95 °F Arrêt, 4,5 à 35,0 °C	Arrêt
<b>MINIMUM PLANCHER, ABSENCE</b> Sélectionnez la température du plancher durant le programme d'absence. S'applique lorsque le système utilise un capteur de plancher et un capteur d'air ambiant.	Arrêt, 40 à 95 °F Arrêt, 4,5 à 35,0 °C	Arrêt
<b>MAX. PLANCHER</b> Sélectionnez la température maximale du plancher. Ce paramètre protège le revêtement de sol contre les dommages. S'applique lorsque le système utilise un capteur de plancher.	Arrêt, 40 à 95 °F Arrêt, 4,5 à 35,0 °C	Arrêt

## Configuration - Capteurs

Paramètre	Plage de fonctionnement	Valeur par défaut
<b>CAPTEUR 1</b> Sélectionnez le type de capteur raccordé aux bornes de câblage S1 et Com.	Arrêt, Pièce, Plancher	Arrêt
<b>CAPTEUR 2</b> Sélectionnez le type de capteur raccordé aux bornes de câblage S2 et Com.	Arrêt, Pièce, Plancher, Extérieur	Arrêt
<b>CAPTEUR DE PIÈCE INTERNE</b> Indiquez si la sonde de température ambiante interne doit être activée ou désactivée. Disponible uniquement lorsque le capteur 1 ou 2 est configuré pour lire un capteur de pièce	Arrêt, Marche	Marche
<b>COMPENSATION DE LA PIÈCE</b> Correction manuelle de la compensation de la mesure de température ambiante.	Arrêt, -5 à +5 °F -3,0 à 3,0 °C	Arrêt
<b>COMPENSATION DU PLANCHER</b> Correction manuelle de la compensation de la mesure de la température du plancher.	Arrêt, -5 to +5 °F -3,0 à 3,0 °C	Arrêt

## Configuration - Alertes

Paramètre	Plage de fonctionnement	Valeur par défaut
<b>AVERTISSEMENT PIÈCE CHAUDE</b> Le système envoie un courriel d'alerte si la température de la pièce dépasse ce seuil.	Arrêt, 40 à 100 °F Arrêt, 4,5 à 38,0 °C	Arrêt
<b>AVERTISSEMENT DE PIÈCE FROIDE</b> Le système envoie un courriel d'alerte si la température de la pièce descend sous ce seuil.	Arrêt, 40 à 100 °F Arrêt, 4,5 à 38,0 °C	Arrêt
<b>CHANGEMENT DU FILTRE À AIR</b> Le système envoie un courriel demandant le remplacement du filtre à air lorsque le seuil de durée de fonctionnement du ventilateur est dépassé.	Arrêt, 200 à 2 000 heures	Arrêt

# Configuration - Relais

Paramètre	Plage de fonctionnement	Valeur par défaut
<b>ÉQUIPEMENT</b> Sélectionnez le nombre d'états du système de chauffage et de refroidissement.	1 Chauffage/1 Refroidissement, 2 Chauffage/1 Refroidissement	1 Chauffage/1 Refroidissement
<b>CHAUFFAGE PAR PLANCHER RADIANT</b> Sélectionnez si le relais W1 de première étape fait chauffer un plancher radiant.	Non, Oui	Oui
<b>DIFFÉRENTIEL DE CHALEUR 1</b> Sélectionnez lorsque le chauffage de première étape s'active. Le point de démarrage correspond au paramètre de seuil de chauffage moins le différentiel.	0,9 à 2,0°F 0,5 à 1,05°C	1,4°F 0,75°C
<b>DIFFÉRENTIEL DE CHALEUR 2</b> Sélectionnez quand le relais de chauffage de deuxième phase doit s'activer. Le point de démarrage correspond au seuil de chauffage moins le différentiel.	1 à 10 °F 0,6 à 5,6 °C	2,0 °F 1,2°C
<b>TEMPORISATION DE CHAUFFAGE 2</b> Sélectionnez la temporisation s'appliquant lorsque la deuxième étape de chauffage s'active. La temporisation commence à compter après que la première étape de chauffage est activée. Ce réglage est disponible lorsque l'équipement est réglé sur 2 Chauffage/1 Refroidissement.	0 à 180 minutes	1 minute
<b>DIFFÉRENTIEL DE REFOIDISSEMENT 1</b> Sélectionnez lorsque le refroidissement de première étape s'active. Le point d'activation est le paramètre de refroidissement plus le différentiel.	0,9 à 2,0°F 0,5 à 1,05°C	1,4°F 0,75°C
<b>DURÉE FONCT. MIN. Y</b> Sélectionnez la durée minimale de fonctionnement du compresseur de refroidissement avant qu'il puisse s'arrêter. Ce paramètre aide à éviter les pannes de compresseur.	0:30 à 10:00 minutes	2:00 minutes
<b>DURÉE ARRÊT MIN. Y</b> Sélectionnez la durée minimale d'arrêt du compresseur de refroidissement avant qu'il puisse redémarrer. Ce paramètre aide à éviter les pannes de compresseur.	0:30 à 10:00 minutes	5:00 minutes
<i>Écran Page 2</i>		
<b>RELAIS DE VENTILATEUR</b> Sélectionnez quels relais requièrent le fonctionnement du ventilateur. Les combinaisons avec W1 ne sont pas disponibles lorsque le paramètre de chauffage par plancher radiant est réglé sur Oui.	G seulement, Avec Y Avec Y et W1, Avec Y et W2, Avec Y, W1 et W2	G seulement
<b>VERROUILLAGE DE LA TEMPORISATION CHAUFFAGE/ REFOIDISSEMENT</b> Lorsque le système fonctionne en mode automatique, sélectionnez la durée d'attente entre une séquence de chauffage et une séquence de refroidissement et vice versa.	10 à 180 minutes	10 minutes
<b>PLANCHER CHAUD PENDANT LE REFOIDISSEMENT</b> Sélectionnez si le plancher doit être chauffé lorsqu'il est en mode refroidissement. Ce réglage n'est disponible que lorsque le paramètre Chauffage par plancher radiant est réglé sur « oui ».	Oui ou Non	Non

# Messages d'erreur

Lorsqu'une erreur survient, un courriel d'alerte est envoyé à l'utilisateur enregistré de l'application mobile ou du site Web tekmar Connect.

## Description

### **ERREUR DE MÉMOIRE**

Les paramètres de mémoire du thermostat sont erronés. Pour les effacer, allez dans le menu Trousse d'outils et réinstallez les paramètres d'usine par défaut. Lorsque ce message d'erreur est présent, le thermostat ne peut faire fonctionner aucun équipement de chauffage ou de refroidissement.

### **ANOMALIE DE CAPTEUR DE PIÈCE INTERNE**

À cause d'un circuit ouvert ou d'un court-circuit, le thermostat ne peut pas lire la sonde de température interne de pièce. Si le capteur 1 ou 2 est réglé pour mesurer la température de la pièce, le thermostat continue à fonctionner, autrement il cesse de fonctionner.

Cette erreur ne peut pas être corrigée sur place. Contactez votre représentant commercial tekmar et renseignez-vous sur les procédures de garantie/réparation.

### **ANOMALIE DU CAPTEUR 1**

À cause d'un circuit ouvert ou d'un court-circuit, le thermostat ne peut pas lire le capteur relié aux bornes S1 et Com. Le thermostat cesse de fonctionner si le capteur 1 est le seul capteur de pièce ou de plancher actif ou si une température maximale du plancher a été réglée.

Vérifiez le fil de capteur auxiliaire pour y déceler des courts-circuits conformément au manuel d'installation des capteurs. Il pourrait s'avérer nécessaire de remplacer le capteur auxiliaire. Une fois que l'erreur a été corrigée, le message d'erreur s'efface automatiquement.

### **ANOMALIE DU CAPTEUR 2**

À cause d'un circuit ouvert ou d'un court-circuit, le thermostat ne peut pas lire le capteur relié aux bornes S2 et Com. Le thermostat cesse de fonctionner si le capteur 2 est le seul capteur de pièce ou de plancher actif ou si une température maximale du plancher a été réglée.

Vérifiez le fil de capteur auxiliaire pour y déceler des courts-circuits conformément au manuel d'installation des capteurs. Il pourrait s'avérer nécessaire de remplacer le capteur auxiliaire. Une fois que l'erreur a été corrigée, le message d'erreur s'efface automatiquement.

### **AVERTISSEMENT DE PIÈCE CHAUDE**

La température de la pièce est supérieure au seuil d'avertissement de pièce chaude configuré dans le menu des alertes. Cet avertissement s'efface automatiquement lorsque la température de la pièce descend sous ce seuil.

### **AVERTISSEMENT DE PIÈCE FROIDE**

La température de la pièce est inférieure au seuil d'avertissement de pièce froide configuré dans le menu Alertes. Cet avertissement s'efface automatiquement lorsque la température de la pièce descend sous ce seuil.

## Description

### **CHANGER LE FILTRE À AIR**

La durée de fonctionnement du ventilateur a dépassé l'intervalle de changement de filtre à air configuré dans le menu Alertes. Pour garantir la propreté de l'air respiré, il est recommandé de remplacer le filtre à air sur les appareils de chauffage et de refroidissement. Lorsque cet avertissement est affiché, appuyez sur le bouton Effacer afin d'effacer l'avertissement et de réinitialiser le compteur de durée de fonctionnement du ventilateur.

### **INTERNET NON DISPONIBLE**

Le thermostat a une connexion WiFi au routeur, mais ne peut pas communiquer avec Internet. Les étapes pour effacer l'erreur comprennent : 1) éteindre et mettre sous tension le routeur, 2) éteindre et mettre sous tension le thermostat.

### **ERREUR CODE POSTAL**

Le thermostat n'a pas pu localiser le code postal saisi dans le menu WiFi. Veuillez réessayer avec un code postal d'une région à proximité.

# Données techniques

## **Thermostat WiFi 562** *deux phases de chauffage, une phase de refroidissement, ventilateur*

Documentation	562_C, 562_D, 562_J, 562_U
Commande	Commande par microprocesseur. Il ne s'agit pas d'une commande de sécurité (limite).
Poids emballé	0,7 lb (300 g)
Dimensions	4 <sup>5</sup> / <sub>8</sub> po (h) x 3 po (l) x 1 <sup>5</sup> / <sub>16</sub> po (p) (118 x 76 x 24 mm)
Boîtier	Plastique PVC blanc, type NEMA 1
Approbations	Satisfait les critères de la Classe B : ICES et FCC Partie 15
Conditions ambiantes	Utilisation à l'intérieur uniquement, 32 °F à 122 °F (0 °C à 50 °C), humidité relative ≤ 90 %, sans condensation
Bloc d'alimentation	15 à 30 V (c.a./c.c.), 2 VA en attente, classe 2
Relais	30V(c.a./c.c.), 2 A, circuits de classe 2
Capteur	Thermistance NTC, 10 kΩ @ 77 °F (25 °C ±0,2 °C) β=3892
- Inclus	Aucun
- Optionnel	Tekmar type 070, 072, 073, 076, 077, 079, 084
Communications	WiFi 802.11n, 2,4 GHz, chiffrement WPA2
Application mobile	Apple iOS 12 ou version ultérieure, Android 10 ou version ultérieure

# Garantie

**Garantie limitée** La responsabilité de tekmar relativement à cette garantie est limitée. En prenant possession d'un produit tekmar (ci-après le « produit »), l'acheteur accepte les conditions de la garantie limitée en vigueur à la date de vente du produit, qu'il atteste avoir lue et comprise.

La garantie limitée de tekmar offerte à l'Acheteur pour les Produits visés par les présentes est une garantie transmissible du fabricant que l'Acheteur est autorisé à transmettre à ses clients. La Garantie limitée protège le Produit tekmar contre les défauts de matériaux ou de fabrication dans la mesure où le Produit est installé et utilisé conformément aux instructions de tekmar, ce qui exclut donc l'usure normale du produit. La garantie transmissible est valide pendant vingt-quatre (24) mois à compter de la date de fabrication si le Produit n'est pas installé durant cette période ou pendant douze (12) mois à compter de la date d'installation documentée du produit si l'installation est réalisée dans un délai de vingt-quatre (24) mois à compter de la date de fabrication.

La responsabilité de tekmar dans le cadre de cette Garantie limitée est restreinte aux choix suivants, à l'entière discrétion de tekmar : paiement par tekmar des pièces et de la main-d'œuvre nécessaires pour réparer les défauts de matériaux et/ou de fabrication du produit défectueux; remplacement du produit défectueux par un produit sous garantie; octroi d'un crédit ne pouvant dépasser le coût original du produit défectueux, sachant que la réparation, le remplacement ou le crédit constituent le seul recours possible envers tekmar. En outre, sans aucunement restreindre la portée des présentes, tekmar réfute toute responsabilité contractuelle, civile ou stricte concernant quelque perte, coût, dépense, incon vénient ou dommage (peu importe qu'il s'agisse de dommages directs, indirects, spéciaux, secondaires, accessoires ou fortuits), découlant de la possession ou de l'utilisation du produit ou encore de tout défaut de matériaux ou de fabrication, ce qui s'applique notamment à toute responsabilité pour non respect du contrat fondamental.

La Garantie limitée transmissible s'applique uniquement aux Produits défectueux retournés à tekmar durant la période de garantie. Cette Garantie limitée ne couvre pas le coût des pièces et de la main-d'œuvre nécessaires pour enlever ou transporter le Produit défectueux, ni pour réinstaller le Produit réparé ou de remplacement, ce qui signifie que ces coûts et dépenses relèvent de l'accord de l'Acheteur et de sa garantie à ses clients.

Toutes les déclarations ou garanties concernant le Produit faites par l'Acheteur à ses clients qui diffèrent ou dépassent les conditions de la garantie limitée tekmar seront sous l'entière responsabilité de l'Acheteur. L'Acheteur accepte d'indemniser et de dégager tekmar de toute responsabilité concernant toute réclamation, toute responsabilité ou tout dommage de quelque type ou nature que ce soit relativement à de telles déclarations ou garanties de l'Acheteur à ses clients.

La Garantie limitée transmissible ne s'applique pas si le Produit retourné a été endommagé à cause d'une négligence d'une personne ne travaillant pas pour tekmar, d'un accident, d'un incendie, d'une catastrophe naturelle, d'un abus ou d'une mauvaise utilisation, de même que s'il a été endommagé par une modification, une altération ou un accessoire ajouté après l'achat, sans autorisation de tekmar, ou encore si le Produit n'a pas été installé conformément aux instructions de tekmar et/ou les normes et réglementations locales, si le Produit a été mal installé ou si le Produit n'a pas été utilisé conformément aux instructions de tekmar.

CETTE GARANTIE PRÉVAUT SUR TOUTE AUTRE GARANTIE EXPRESSE OU IMPLICITE DONT LES LOIS APPLICABLES PERMETTENT L'EXCLUSION CONTRACTUELLE, CE QUI S'APPLIQUE NOTAMMENT À TOUTE GARANTIE IMPLICITE DE COMMERCIALISATION, DE CONVENANCE À UN USAGE QUELCONQUE, DE DURABILITÉ, DE DESCRIPTION DU PRODUIT, DE NON-VIOLATION D'UN BREVET OU D'UNE MARQUE, DE RESPECT/ NON-VIOLATION D'UNE RÉGLEMENTATION ENVIRONNEMENTALE, DE SANTÉ OU DE SÉCURITÉ. EN OUTRE, LA DURÉE DE TOUTE AUTRE GARANTIE N'ÉTANT PAS CONTRACTUELLEMENT EXCLUE PAR LES PRÉSENTES, CELLE-CI EST LIMITÉE À VINGT-QUATRE (24) MOIS APRÈS LA DATE DE FABRICATION, SOUS RÉSERVE DES LOIS ET RÉGLEMENTATIONS EN VIGUEUR.

**Procédure de retour de Produit sous garantie** Tout Produit semblant présenter un défaut de matériaux ou de fabrication doit être retourné avec une note décrivant le défaut au Représentant de tekmar couvrant le territoire où le Produit est situé. Si tekmar reçoit une demande ne provenant pas d'un Représentant tekmar, incluant toute demande provenant d'un Acheteur (n'étant pas un Représentant tekmar) ou d'un client d'un Acheteur, concernant une possible réclamation sous garantie, la seule obligation de tekmar sera de fournir l'adresse et les autres coordonnées du Représentant approprié.

**Vous avez besoin d'aide? Visitez notre site Web ou contactez-nous.**  
tekmarControls.com | tekmar.customerservice@wattswater.com | +1 (800) 438-3903

**tekmar**<sup>®</sup>

A WATTS Brand

Tél. : +1 (800) 438-3903 • Télécopie : +1 (250) 984-0815

tekmarControls.com