

## User Guide

# Smart Volumetric Flow Monitor with 1" Flow Meter

Model BB-M101

Ordering Code 7100991



BB-M101 is certified by IAPMO R&T to NSF/ANSI 42 and 53, for the reduction of claims verified and substantiated by test data as specified on the performance data sheet when used in BB-S100 and BB-S101 systems. BB-M101 is also certified to CSA B483.1, and NSF/ANSI/CAN 372 for Lead Free compliance when used in BB-S100 and BB-S101 systems.



#Z64-CC3100MODR1  
Meets Class B: ICES & FCC Part 15

## **Congratulations on your purchase of the Watts® BB-M101 Smart Volumetric Flow Monitor!**

You have made a great choice to ensure peak performance from your Watts BB-S100 or BB-S101. Often times, water conditioning systems are not working as well as when they were new because they have not been properly maintained. The BB-M101 Smart Volumetric Flow Monitor will automatically notify you when the filter cartridge in your BB-S100 or BB-S101 system needs to be replaced. This ensures your investment is protecting the water in your home water against Lead, PFOS/PFOA, cyst and sediment contamination while reducing chlorine taste and odor!

Thank You!

The Watts Team

# Introduction

## ⚠ WARNING



**Read this Manual BEFORE using this equipment. Failure to read and follow all safety and use information can result in death, serious personal injury, property damage, or damage to the equipment. Keep this Manual for future reference.**



## NOTICE

The information contained herein is not intended to replace the full product installation and safety information available for the BB-S100 or BB-S101 system or the experience of a trained product installer. You are required to thoroughly read all installation instructions and product safety information for your complete system before beginning the installation of this product. See documents IOM-WQ-BB-S100 and IOM-WQ-BB-S101 for the complete system installation instructions.

## ⚠ WARNING

If you are unsure about installing your Watts BB-M101 Smart Volumetric Flow Monitor contact a Watts representative or consult a professional plumber. You are required to thoroughly read all installation instructions and product safety information before beginning the installation of this product. **FAILURE TO COMPLY WITH PROPER INSTALLATION AND MAINTENANCE INSTRUCTIONS COULD RESULT IN PRODUCT FAILURE WHICH CAN CAUSE PROPERTY DAMAGE, PERSONAL INJURY AND/OR DEATH.** Watts is not responsible for damages resulting from improper installation and/or maintenance. Local building or plumbing codes may require modifications to the information provided. You are required to consult the local building and plumbing codes prior to installation. If this information is not consistent with local building or plumbing codes, the local codes should be followed.

## NOTICE

Watts is not responsible for the failure of alerts due to connectivity or power issues.

Save manual for future reference.

Refer to the enclosed for operating parameters to ensure proper use with your water supply.

- Use only lead-free solder and flux for sweat-solder connections, as required by state, province and federal codes.
- Handle all components of this product with care. Do not drop components.
- Install the product in a protected area where it will not be hit or exposed to splashing water.
- Do not attempt to treat water over 125°F (52°C) with the product.
- Always connect the flow meter to the conditioned water pipe before the water heater.
- Do not allow this product to freeze or expose the product to freezing temperatures. Water freezing in the product causes damage to the product.
- Do not install in direct sunlight. Ultraviolet rays from the sun may cause damage.
- Plug power supply into a GFCI protected outlet that is continuously energized.

## ⚠ WARNING

**Do not use with water that is microbiologically unsafe or of unknown quality without adequate disinfection before or after the system.**

# Table of Contents

# Page

Introduction . . . . .	3
Overview . . . . .	4
Operational Parameters and Feed Water Guidelines . . . . .	4
Installation Precautions . . . . .	4
Installation . . . . .	5
Installation Diagram . . . . .	6
Product Set Up and Registration . . . . .	7
Product Operation . . . . .	10
Menu Screen Navigation . . . . .	11
Dashboard . . . . .	11
New Filter Reset . . . . .	11
Notifications . . . . .	12
Settings . . . . .	12
Units of Measure . . . . .	12
Notifications . . . . .	13
Date and Time Settings . . . . .	14
My Account . . . . .	15
Wi-Fi Set Up . . . . .	15
About . . . . .	16
Tool Box . . . . .	17
Send Test Message . . . . .	17
Perform Factory Reset . . . . .	17
Troubleshooting . . . . .	18
Limited Warranty . . . . .	20

# Overview

The Watts BB-M101 Volumetric Flow Monitor is a smart and connected system monitor that automatically notifies the user when filter cartridge replacement is needed for their BB-S100 or BB-S101 filter system. The BB-C100 filter cartridge in the BB-S100 and BB-S101 systems have a certified 84,480 gallon life span. The BB-M101 will send an automatic notification by email or text based on user preference when filter changes are due. Water usage volumes and filter life remaining can also be viewed on the monitor's color touch screen. Should you have any further questions, please call our customer service (978) 689-6066 or your Watts representative.

Some assembly is required to install the BB-M101 Volumetric Flow Monitor and inline flow meter within an existing BB-S100 or BB-S101 system installation. The specific system manual for model BB-S100 and BB-S101 can be located at watts.com

Please review Operational Parameters and Feed Water Guidelines section below to ensure compatibility and performance.

## Operational Parameters and Feed Water Guidelines

### NOTICE

Installation must comply with state and local plumbing regulations. Please review operating pressures, temperatures and water chemistry limitations to ensure compatibility.

pH	6.5 to 8.5
Min/Max Water Pressure	25psi to 125psi /172 kPa to 861 kPa
Min/Max Water Temperature	34°F to 125°F / 1°C to 52°C (125°F / 52°C at 80psi maximum pressure)
Free Chlorine (maximum)	2.0 mg/L
Iron (maximum)	0.3 mg/L
Manganese (maximum)	0.05 mg/L
Oil and H2S	Must be removed prior to the system
Turbidity/Sediment	Water known to have heavy loads of dirt and debris should be prefiltered prior to system
Electrical Requirements	115V/60Hz USA Plug
Min/Max Ambient Temperature	34°F to 120°F (1°C to 48°C)
Maximum Humidity	75%
Power Supply Input Voltage/Frequency	115 VAC / 60Hz
Power Supply Output Voltage	12 VDC
Power Supply Output Current	.4 amps
Maximum Altitude	2,000 meters above sea level
Wi-Fi Signal Type	2.4GHz
Notification Interval	Optional: @50%/90%/95% of 84,480 gallon capacity used Mandatory: @ 100% of 84,480 gallon capacity used
Flow Meter Connection Size/Type	1" x 1" MNPT
Maximum Flow Rate*	26 GPM

\* Maximum flow rate shown is for the meter alone. For BB-S100 and BB-S101 system maximum flow rates see system specifications documents ES-WQ-BB-S100 and ES-WQ-BB-S101.

Feed water guidelines above are for operation with Watts BB-S100 and BB-S101 systems. Please refer to IOM-WQ-BB-S100 and IOM-WQ-BB-S101 system manuals for additional information.

For all other guideline information please contact your Watts representative. Water that does not meet the above guidelines will require additional pre-treatment.

# Installation Precautions

**⚠ CAUTION**

- Do not let the system freeze. Damage to the product may result.
- Install the system in a place where water damage is least likely to occur if a leak develops.
- System is intended to be installed indoors.
- Do not install if your water lines are susceptible to water hammer. Correct water hammer issues first before system installation.
- Observe all local plumbing and building codes when installing the product.
- If making a soldered copper installation, do all sweat soldering before connecting pipes to the product. Torch heat will damage plastic parts.
- When turning threaded pipe fittings onto plastic fittings, use care not to cross-thread.
- Use PTFE tape on all external pipe threads. Do not use pipe joint compound.
- The full weight of the plumbing must be supported by pipe hangers or other means.
- Locate any hidden electrical wires or plumbing before drilling into wall to mount monitor.
- Product must plug into an uninterrupted GFCI protected power outlet
- The product must connect to a 2.4GHz Wi-Fi network for the automatic notifications to function.

# Installation

## NOTICE

Installation diagrams for BB-S101 can be found on page 6 of this manual. See document IOM-WQ-BB-S100 for BB-S100 system installation instructions using the instructions below for all U-M101 monitor related retrofits.

Unpack the contents of the BB-M101 carton and confirm all components are present in the kit. A complete kit includes monitor, flow meter, meter cable, power transformer/cable and monitor mounting hardware. If any components are missing, please contact your Watts representative.

1. Install the 1" flow meter in the in the conditioned water outlet line of the system it is monitoring. The arrow on the flow meter must point in the direction of water flow. See Figure 1.

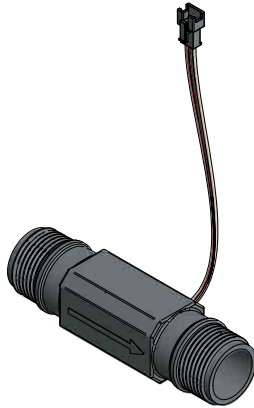

Figure 1

Use PTFE plumbing tape only on the meter threads.

2. Lift up on tab at bottom center of BB-M101 monitor display screen and separate display screen from base. A small amount of force will be required for separation due to the internal interconnecting plug between the base and monitor. See Figure 2 for display screen and base separation.
3. Mount the BB-M101 monitor base to the mounting surface. Mounting hardware is provided for drywall mounting. Installer to provide additional hardware for alternate mounting surface types.

See Figure 2 for mounting detail.

## ⚠ WARNING

Locate any hidden electrical wires or plumbing before drilling into mounting surface to mount monitor. Select mounting location to ensure monitor will not come into contact with water of any kind.

4. Press monitor display fully into base to mount display screen to base.

## NOTICE

Meter and power cables are 59" long. Select monitor mounting location to accommodate connection to meter and electrical outlet.

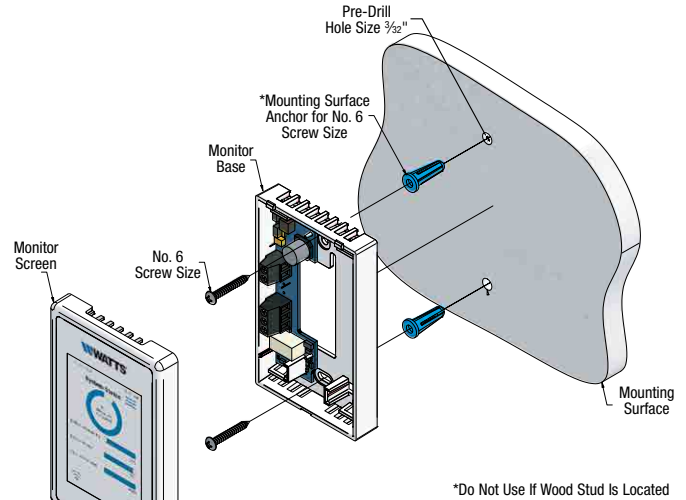
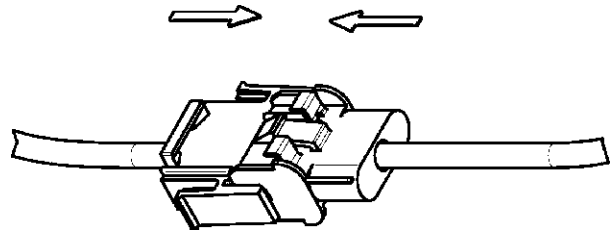

Figure 2

5. Connect monitor cable to meter cable.



6. Plug power supply transformer into GFCI electrical outlet and follow the instructions beginning on page 7 of this for product set up and operation.

# Installation Diagrams

BB-M101 Volumetric Flow Monitor Installed on Watts Models BB-S100 and BB-S101 filter systems. See documents IOM-WQ-BB-S100 and IOM-WQ-BB-S101 for complete BB-S100 and BB-S101 system installation instructions.

## Top View

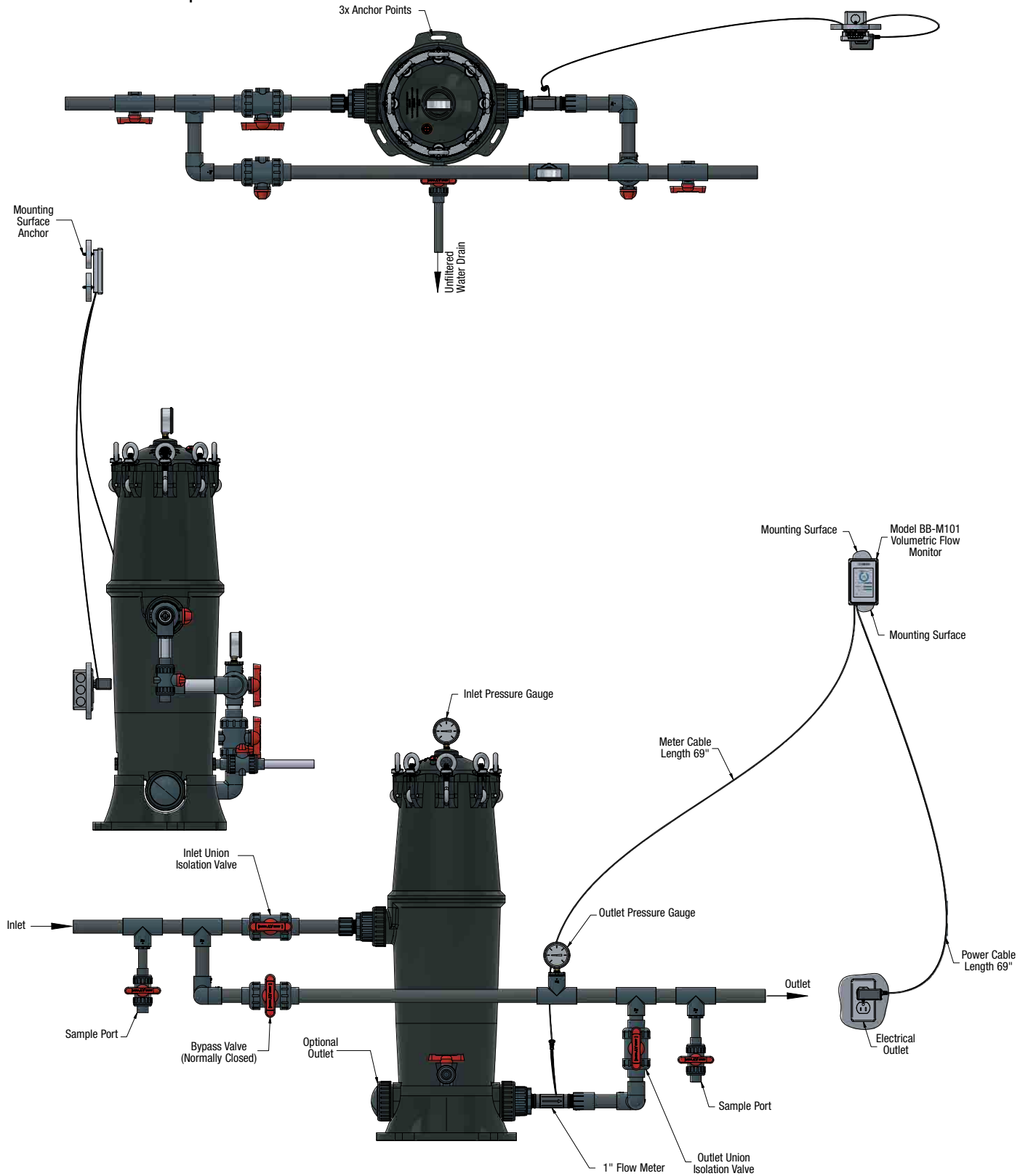

# Product Set Up and Registration

1. Plug product into electrical outlet and the Welcome Screen will appear:

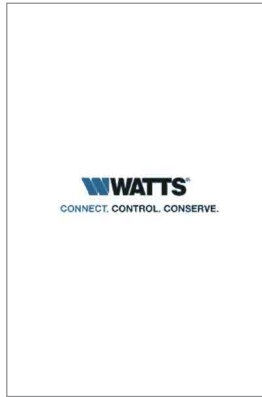

Automatically followed by Select Language Screen. Select language then touch **Next**:



2. Select **Yes** to connect to WI-FI to receive automatic notifications then touch **Next**:

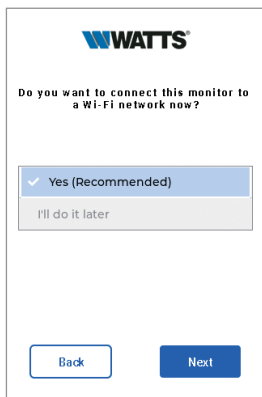

**Note:** If WI-FI is not available, selecting **I'll do it later** and touching **Next** will automatically advance the display to the Home / Dashboard Screen and the product will operate with reduced functionality. Automatic system notifications WILL NOT be sent by email or text. The remaining steps of Product Set Up and Registration will be skipped.

3. Scan the QR Code, Sign in/Create an account, then Agree to Terms of Use and touch **Next**:



4. Enter Postal Zip Code and touch the checkmark to accept, then touch **Next**:

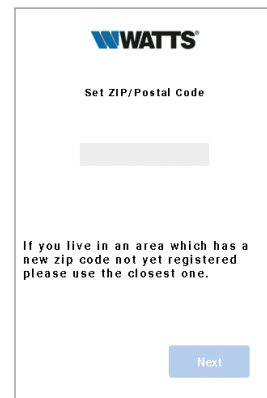

5. Select a Wi-Fi network and touch **Connect**:

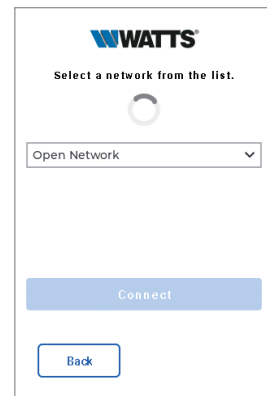

# Product Set Up and Registration (Cont'd)

6. Enter Wi-Fi password and touch **Next**:

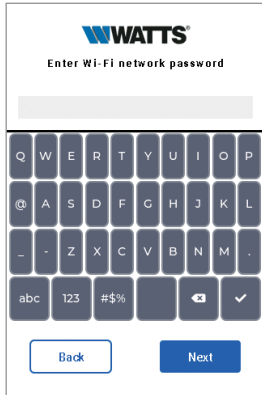

8. Enter the activation code sent to your Email Address and touch **Next**:

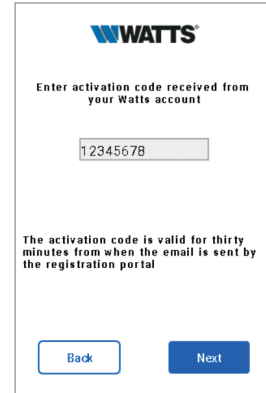

It will then automatically connect to Wi Fi:

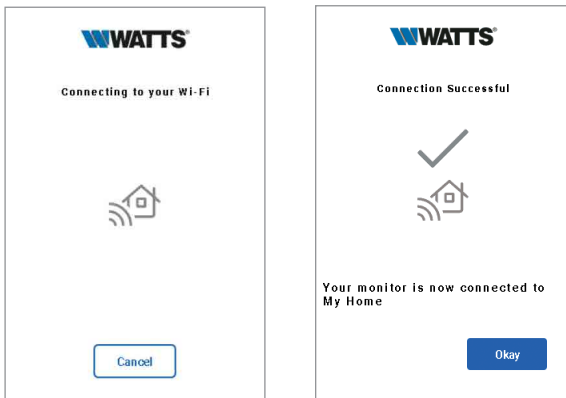

The device will then connect to the Watts (servers or cloud) to confirm the activation number.

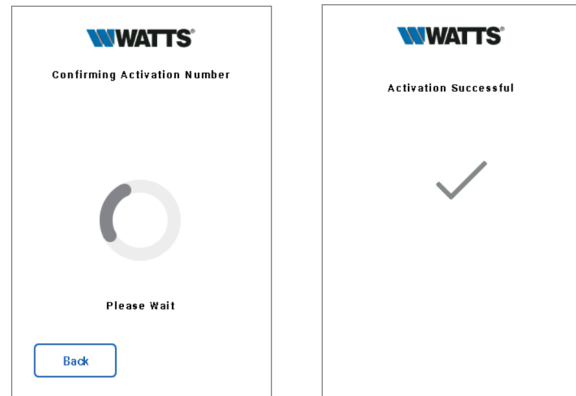

7. Touch **Okay** once Wi-Fi connection is confirmed. Display will automatically advance to the Product Registration section and ask for a postal zip code.

If Wi-Fi connection fails, touch Back to re-attempt connection or touch Skip to advance to the Home / Dashboard Screen without connection to Wi-Fi.

Once activated, the screen will automatically advance to the Verify your Name and Email Address.

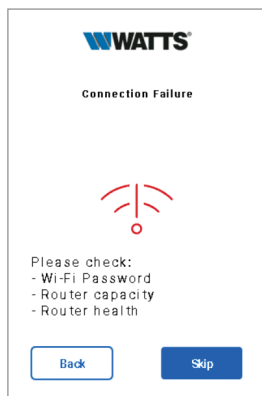

If not connected to Wi-Fi, the product will operate with reduced functionality. Automatic system notifications WILL NOT be sent by email or text. The remaining steps of Product Set Up and Registration will be skipped.



# Product Set Up and Registration (Cont'd)

9. Verify your First Name, Last Name and Email Address then touch **Next**:

**WATTS**  
Verify Your Product For Notifications

First Name  
Watts

Last Name  
Water

Email Address  
wattswater@watts.com

If the above information has changed, perform a Factory Reset, and retrieve a new activation code

Skip Next

12. Confirm SMS Number by touching **Next**:

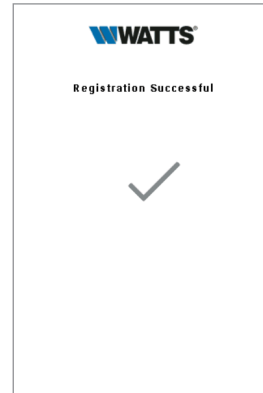

10. Enter Street Address and touch **Next**:

**WATTS**  
Register Your Product for Warranty & Notifications

Street Address  
5100 Silver Star Road

City  
Vernon

State  
BC

Country  
CA

You must register the product to stay connected to your Wi-Fi and receive notifications. Skipping this step will disconnect your Wi-Fi

Back Next

Display screen will automatically advance to the Home / Dashboard Screen upon completion of Product Registration. A notification will be sent to the user by email confirming product registration. Click Verify on the email to finalize device registration.

11. Enter Mobile SMS number (optional) for text notifications and touch **Next**:

**WATTS**  
SMS Number (Optional)

Add Mobile/SMS Number for Text Notification

Message & Data Rates May Apply

Back Next

# Product Operation

Normal operation is performed from the Home / Dashboard Screen. When viewing any screen, after 2 minutes of inactivity, the display will return to the Home / Dashboard Screen.

In the event of a power outage the monitor will resume operation after power is restored and automatically return to the Home / Dashboard Screen.

## Home / Dashboard Screen Identification

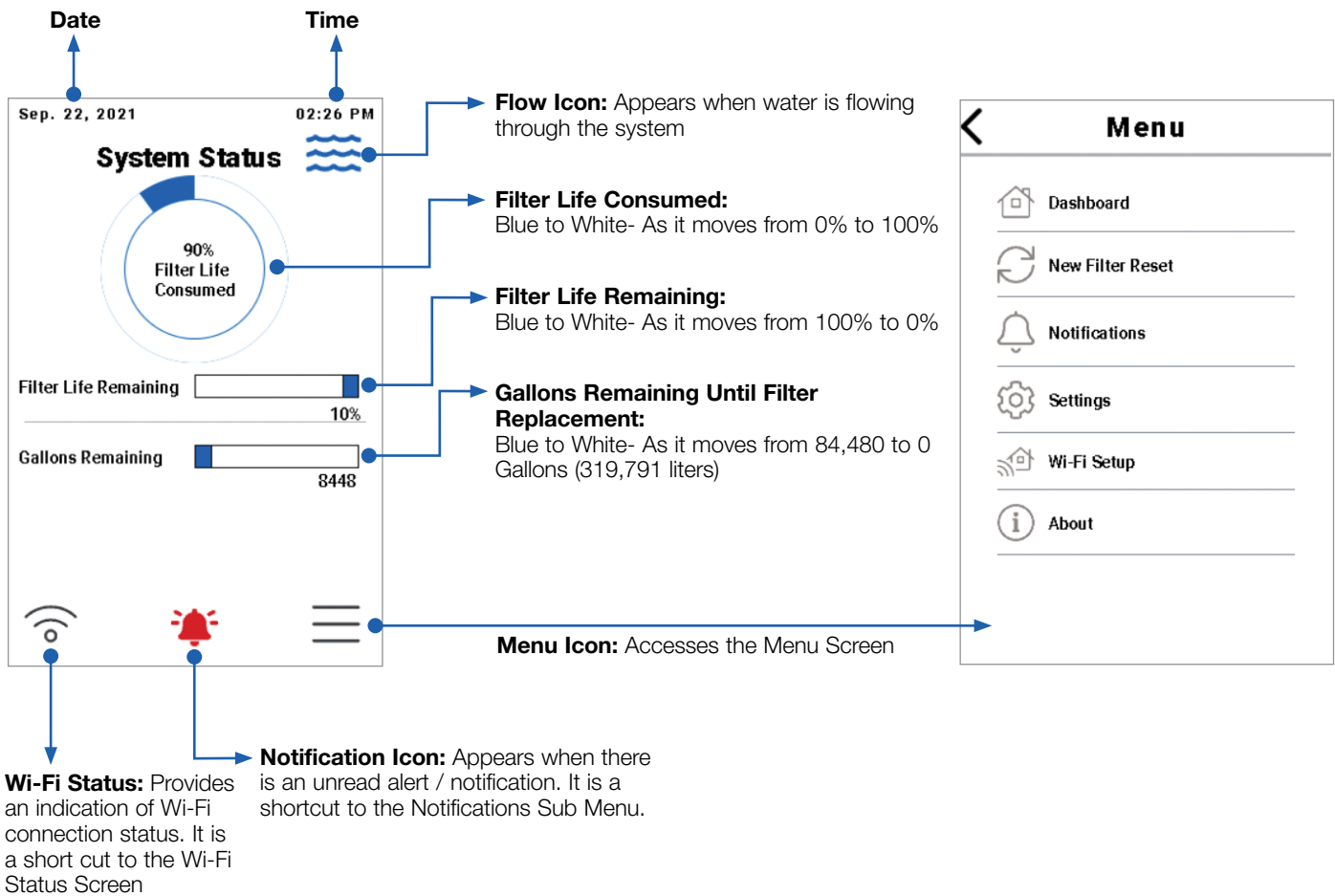

Automatic notifications will be sent to the user based on the preselected filter cartridge life consumed level. Ex- If a notification has been selected to be sent when the 90% Filter Life Consumed level has been reached, an automatic notification will be sent to the user by email or SMS.

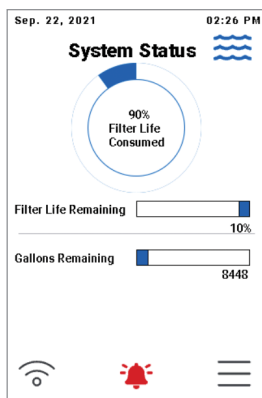

When the Filter Life Consumed level is at 100%, an automatic alert will be sent to the user by email or SMS:

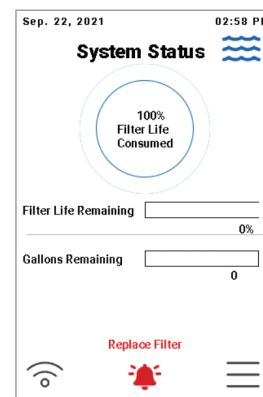

At this time, replace the filter cartridge in the BB-S100 or BB-S101 filter system according to the Filter Cartridge Replacement Instructions in the applicable system manual. Then perform a New Filter Reset following the instructions within this manual.

# Menu Screen Navigation

Touch the **Back Up Arrow** at the top left of any screen to go back to the previous screen.

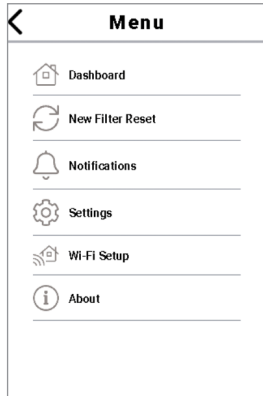

## Dashboard

Touch **Dashboard** to return to the Home / Dashboard Screen.

### A. New Filter Reset

After replacing the filter in the BB-S100 or BB-S101 filter system, the monitor must be reset to full capacity.

1. From the Menu Screen, Touch **New Filter Reset**:

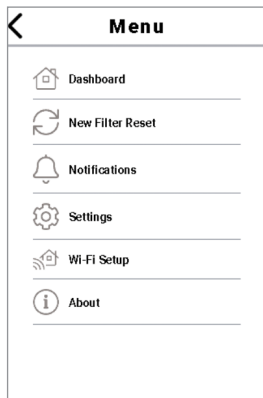

2. Touch **Reset Now**:



3. Touch **Yes** to confirm:



4. The display screen will return to the Home / Dashboard Screen with the "Congratulations!" banner indicating the reset was successful. A Notification will be sent to the email or SMS number confirming new filter reset.

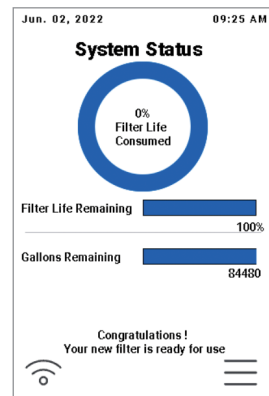

## B. Notifications

Notifications that have been sent to the user regarding operation of the product can be viewed in the Notifications Screen.

1. From the Menu Screen touch **Notifications** to view a listing of previous notifications:

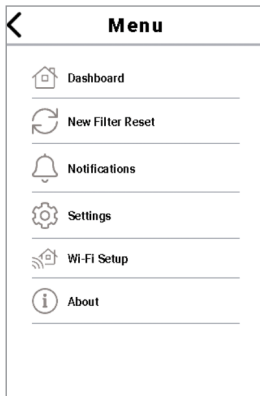

2. Touch **Delete All** to clear the complete notifications list. The display will automatically return to the Menu Screen:

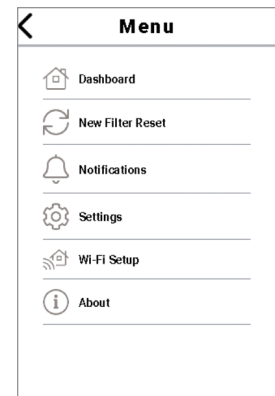

### NOTICE

The Notifications Sub Menu can also be reached by touching the Red Bell Icon when visible at the bottom center of the Home / Dashboard Screen.

## C. Settings

Units of measure, notifications setpoints, time, date and account changes can be made in Setting.

- From the Menu Screen touch **Settings** to advance to the Settings Screen:

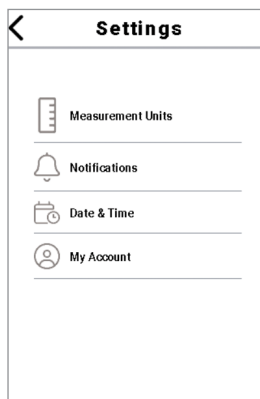

### C.1 Measurement Units

1. From the Settings Screen touch **Measurement Units** and select units of measure to be displayed:

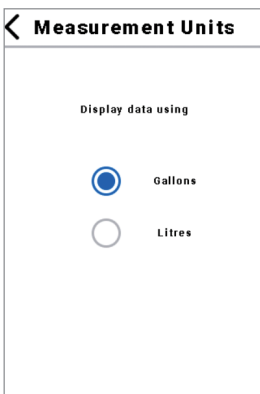

2. Touch the **Back Up Arrow** to go back to the Settings Screen:

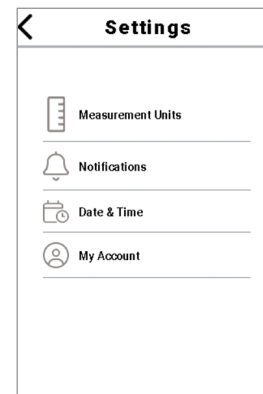

## C.2 Notifications

Notifications regarding filter cartridge replacement will be sent via SMS and email at set points that are selected by the user. Setpoints can be viewed and selected in this Notifications Screens.

1. From the Settings Screen touch **Notifications** to advance to the Notifications Sub Menu:

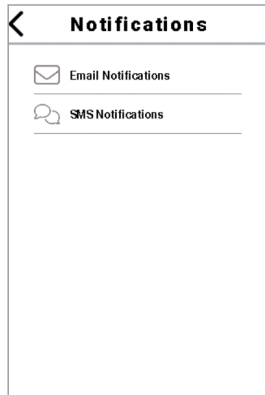

2. Touch **Email Notifications** to access the user selectable notification level for filter cartridge life consumed and Wi-Fi status. Select at which % filter cartridge usage level an email notification will be sent and if notifications should be sent if Wi-Fi connection is lost and regained. An automatic email notification will be sent at 100% Filter Cartridge Usage regardless of selections made:

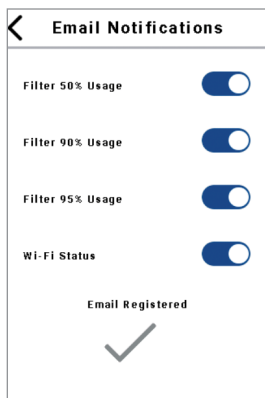

If an email account was used in Product Set Up, a confirmation check mark will appear at bottom. If no email address was used an option to add one will appear.

3. Touch the **Back Up Arrow** to return to the Settings Screen:

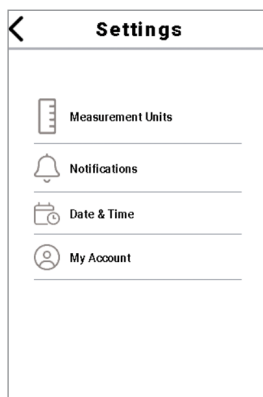

4. Touch **Notifications** to advance to the Notifications Sub Menu:

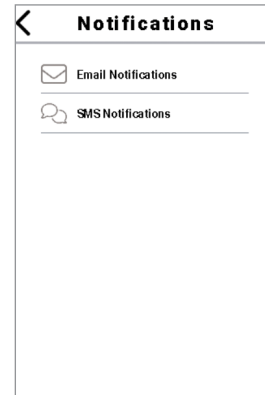

5. Touch **SMS Notifications** to access the user selectable notification level for filter cartridge life consumed and Wi-Fi status. Select which % filter cartridge usage level an SMS notification will be sent and if notifications should be sent as Wi-Fi connection is lost and regained. An automatic SMS notification will be sent at 100% Filter Cartridge Usage regardless of selection made:

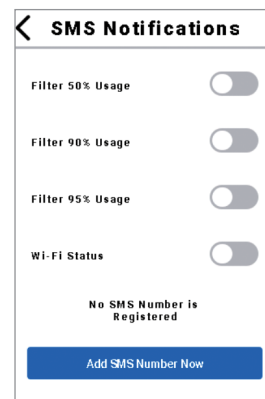

If an SMS number was used in Product Set Up, a confirmation check mark will appear at bottom. If no SMS Number was used, an option to add one will appear.

6. Touch the **Back Up Arrow** to return to the Settings Screen:

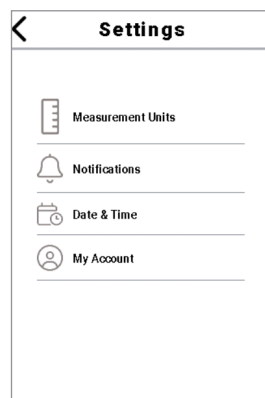

### C.3 Date and Time

Changes to the date and time are made in the Date and Time screens.

1. From the Settings Screen touch **Date & Time** to advance to the Time and Date Adjustment Screens. Time can be adjusted by selecting **Automatic** (Left Image) or **Manual** (Right Image):

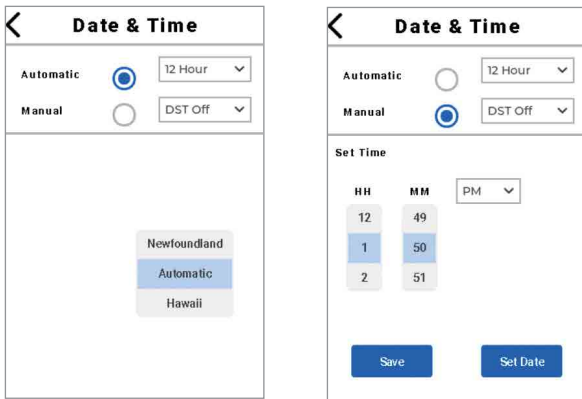

**Automatic** updates the time and date with local time and date or a specific time zone can be selected. **Manual** requires user to select **Hour Minute** and **AM/PM**. If the Automatic option was used to set time and date, touch the **Back Up Arrow** to return to the Settings Screen.

#### **NOTICE**

Wi-Fi connection is required for automatic time setting.

If the Manual option was used to set the time, the date will need to be set separately.

2. Touch **Set Date** at bottom right to advance to Set Date Screen. Select Month Day Year then touch **Save**:



The display will return to the Set Time Screen:

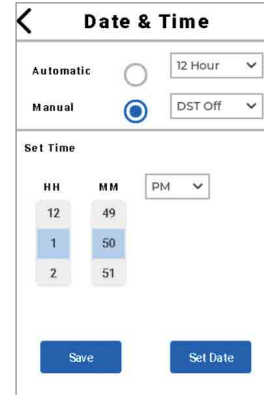

3. Touch **Save** to return to the Settings Screen:

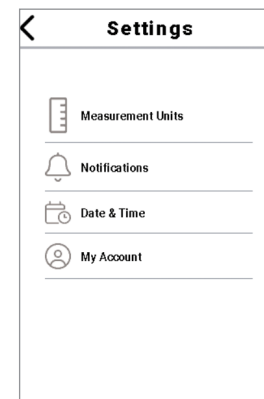

## C.4 My Account

Make changes to account Name, Address, Email Address and SMS Number.

1. From the Settings Screen touch **My Account** to view the **My Account** overview screen:



If no changes are needed, touch the Back Up Arrow to return to the Settings Screen.

2. Touch **Change** to advance to the Product Registration Screens where changes can be made to Account Zip Code, First/Last Name, Email Address, Street Address & Mobile/SMS Number. Refer to the Product Registration section on page 9 of this manual for a step by step guide with images.

When account changes have been completed the display will return to the Home / Dashboard Screen.

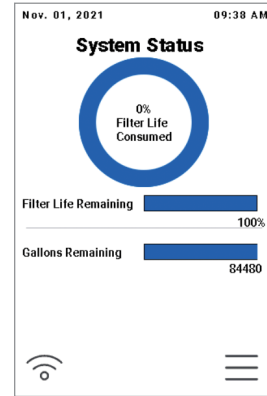

## D. Wi-Fi Set Up

Quick access to view Wi-Fi connection status or to connect to Wi-Fi is available through the Wi-Fi Set Up Screen.

If product is not connected to Wi-Fi This screen appears:

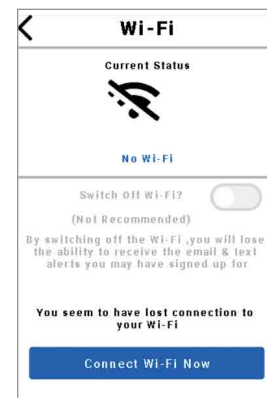
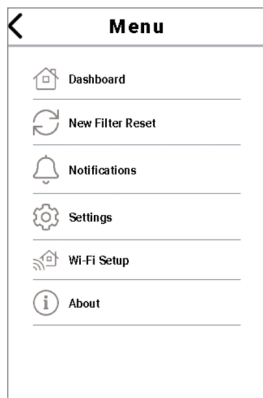

From the Settings Screen touch **Wi-Fi Set Up** to advance to the Wi-Fi Status Screen.

If product is connected to Wi-Fi this screen appears:

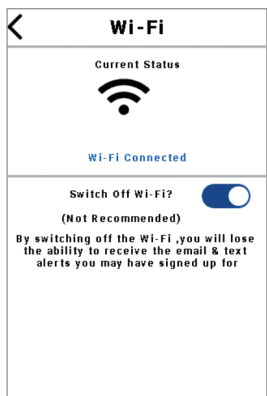

Touch the **Back Up Arrow** to return to the Menu Screen or touch **Connect Wi-Fi Now** to advance to Wi-Fi set up. If **Connect Wi-Fi Now** is selected, follow Product Set Up instructions starting with Step 2 on page 7 of this manual continuing through the Product Registration section. Upon completion, a message will be sent to the user by email or SMS that Wi-Fi connection has been reestablished. The display will return to the Home / Dashboard Screen:

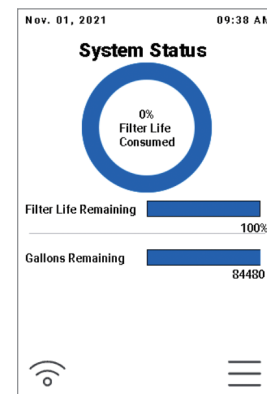

If desired, product can be disconnected from Wi-Fi by sliding the toggle switch to the left. Touch the **Back Up Arrow** to return to the Menu Screen. Upon becoming disconnected from Wi-Fi, a notification will be sent to the user by email or SMS.

## E. About Screens

Detailed product information, sending test messages and performing a factory reset is accessible in the About Screen:

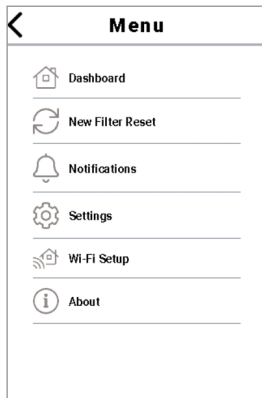

### E.1 About

1. From the Settings Screen touch **About** to advance to the About Screen:

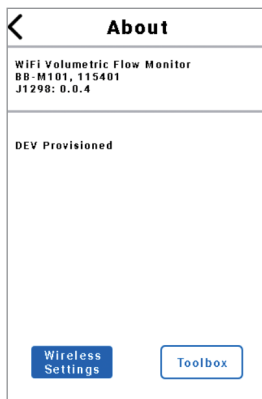

2. Touch **Wireless Settings** to advance to the About This System Screens to view product details:



3. Touch **System** to advance to the second About This System Screen:

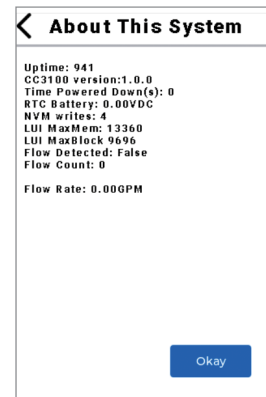

4. Touch **Okay** to return to the About Screen:

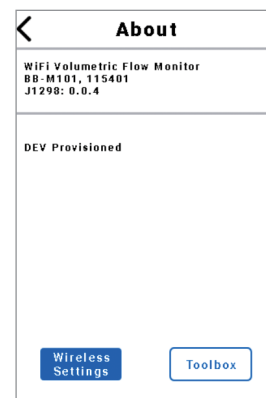



## Toolbox

The Toolbox allows test messages to be sent or a factory reset to be performed.

### Send Test Message-

1. From the About screen touch **Toolbox** to access the Toolbox Screen:

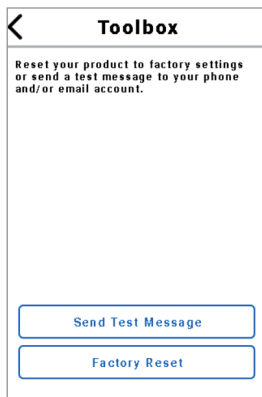

2. Touch **Send Test Message** and a test message will automatically be sent to the registered SMS number and email address:

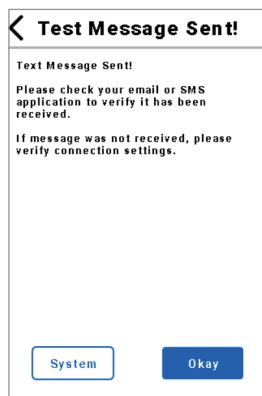

3. Touch **Okay** to return to the Toolbox Screen or touch **System** to return to the About This System Screen.

## Factory Reset-

1. From the Toolbox Screen touch **Factory Reset** to access the Confirm Factory Defaults Screen:



2. Touch **Yes** and the Confirmation Window will appear:

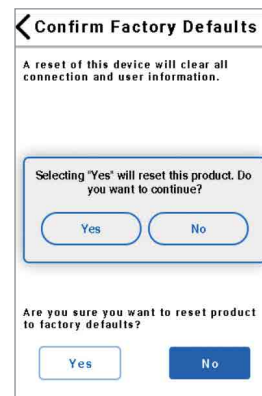

3. Touch **Yes** on the confirmation window. The product will reset to factory default settings, the screen will advance to Product Set Up, and the Select Language Screen will appear. Complete all steps of Product Set Up and Product Registration as found on pages 7-9 of this manual.

# Troubleshooting

Issue	Possible Cause	Corrective Action
Volumetric flow monitor does not detect water flow	Foreign debris in flow meter	Clean meter of foreign debris
	Flow monitor cable is not properly connected to meter	Ensure proper cable connection
	Flow meter is installed backwards	Install flow meter with arrow pointing in the direction of flow
	System bypass valve is open	Close system bypass valve
	Defective flow monitor/meter	Replace flow monitor & meter
Product will not stay connected to Wi-Fi	Wi-Fi signal weak or interrupted	Ensure strong and continuous Wi-Fi signal is present
Product will not connect to Wi-Fi	2.4GHz Wi-Fi network required	Ensure 2.4GHz Wi-Fi network is present
Product does not send System Notifications	Connection to Wi-Fi required	Ensure Wi-Fi is connected
	Registration must be completed and Terms and conditions must be accepted	Ensure registration is complete and activation code submitted



**Limited Warranty:** Watts (the "Company") warrants each product to be free from defects in material and workmanship under normal usage for a period of three years from the date of original shipment. In the event of such defects within the warranty period, the Company will, at its option, replace or recondition the product without charge.

**THE WARRANTY SET FORTH HEREIN IS GIVEN EXPRESSLY AND IS THE ONLY WARRANTY GIVEN BY THE COMPANY WITH RESPECT TO THE PRODUCT. THE COMPANY MAKES NO OTHER WARRANTIES, EXPRESS OR IMPLIED. THE COMPANY HEREBY SPECIFICALLY DISCLAIMS ALL OTHER WARRANTIES, EXPRESS OR IMPLIED, INCLUDING BUT NOT LIMITED TO THE IMPLIED WARRANTIES OF MERCHANTABILITY AND FITNESS FOR A PARTICULAR PURPOSE.**

The remedy described in the first paragraph of this warranty shall constitute the sole and exclusive remedy for breach of warranty, and the Company shall not be responsible for any incidental, special or consequential damages, including without limitation, lost profits or the cost of repairing or replacing other property which is damaged if this product does not work properly, other costs resulting from labor charges, delays, vandalism, negligence, fouling caused by foreign material, damage from adverse water conditions, chemical, or any other circumstances over which the Company has no control. This warranty shall be invalidated by any abuse, misuse, misapplication, improper installation or improper maintenance or alteration of the product.

Some States do not allow limitations on how long an implied warranty lasts, and some States do not allow the exclusion or limitation of incidental or consequential damages. Therefore the above limitations may not apply to you. This Limited Warranty gives you specific legal rights, and you may have other rights that vary from State to State. You should consult applicable state laws to determine your rights. **SO FAR AS IS CONSISTENT WITH APPLICABLE STATE LAW, ANY IMPLIED WARRANTIES THAT MAY NOT BE DISCLAIMED, INCLUDING THE IMPLIED WARRANTIES OF MERCHANTABILITY AND FITNESS FOR A PARTICULAR PURPOSE, ARE LIMITED IN DURATION TO ONE YEAR FROM THE DATE OF ORIGINAL SHIPMENT.**



Watts Regulator Co.  
815 Chestnut Street  
North Andover, MA 01845-6098

**USA:** T: (978) 689-6066 • F: (978) 975-8350 • Watts.com

**Canada:** T: (888) 208-8927 • F: (905) 481-2316 • Watts.ca

**Latin America:** T: (52) 55-4122-0138 • Watts.com

## Guía del usuario

# Monitor de flujo volumétrico inteligente con caudalímetro de 1"

Modelo BB-M101

N.º de código del pedido 7100991



BB-M101 cuenta con la certificación IAPMO R&T según las normas de la NSF y del ANSI 42 y 53 para la disminución de reclamaciones verificadas y corroboradas por los datos de pruebas según se especifica en la hoja de datos de rendimiento cuando se utiliza en sistemas BB-S100 y BB-S101. BB-M101 también cuenta con la certificación CSA B483.1 y NSF/ANSI/CAN 372 para el cumplimiento sin plomo cuando se utiliza en sistemas BB-S100 y BB-S101.



#Z64-CC3100MODR1

Cumple la clase B: ICES y FCC Parte 15

## **¡Felicidades por la compra del monitor de flujo volumétrico inteligente Watts® BB-M101!**

Ha tomado una gran decisión para garantizar el máximo rendimiento de su Watts BB-S100 o BB-S101. A menudo, los sistemas de acondicionamiento de agua no funcionan tan bien como cuando eran nuevos porque no se han mantenido adecuadamente. El monitor de flujo volumétrico inteligente BB-M101 le notificará automáticamente cuando sea necesario sustituir el cartucho del filtro de su sistema BB-S100 o BB-S101. Esto garantiza que su inversión protege el agua de su hogar contra el plomo, PFOS/PFOA, la contaminación de quistes y sedimentos, a la vez que reduce el sabor y el olor a cloro.

¡Gracias!

El equipo de Watts

# Introducción

## ⚠ ADVERTENCIA



Lea este manual **ANTES** de utilizar este equipo. No leer y seguir toda la información de seguridad y uso puede provocar la muerte, lesiones personales graves, daños a la propiedad o al equipo. Guarde este manual para futuras consultas.



## AVISO

La información contenida en este documento no tiene el propósito de reemplazar la información completa sobre la instalación y seguridad del producto disponible para el sistema BB-S100 O BB-S101 ni la experiencia de un instalador de productos capacitado. Es necesario que lea detenidamente todas las instrucciones de instalación y la información de seguridad del producto para su sistema completo antes de comenzar a instalarlo. Consulte los documentos IOM-WQ-BB-S100 e IOM-WQ-BB-S101 para ver las instrucciones completas de instalación del sistema.

## ⚠ ADVERTENCIA

Si no está seguro de instalar el monitor de flujo volumétrico inteligente BB-M101 de Watts, póngase en contacto con un representante de Watts o consulte a un plomero profesional. Debe leer detenidamente todas las instrucciones de instalación y la información de seguridad del producto antes de comenzar a instalarlo. **EL INCUMPLIMIENTO DE LAS INSTRUCCIONES ADECUADAS DE INSTALACIÓN Y MANTENIMIENTO PODRÍA RESULTAR EN UNA FALLA DEL PRODUCTO QUE PUEDE CAUSAR DAÑOS A LA PROPIEDAD, LESIONES PERSONALES Y/O LA MUERTE.** Watts no se hace responsable de los daños resultantes de una instalación y/o mantenimiento inadecuados. Los reglamentos locales de construcción o plomería pueden requerir modificaciones a la información proporcionada. Debe consultar los reglamentos locales de construcción y plomería antes de realizar la instalación. Si la información no cumple con los reglamentos locales de construcción o plomería, se deben seguir los reglamentos locales.

## AVISO

Watts no asume responsabilidad de fallas de las alertas debido a problemas de conectividad o de alimentación.

Guarde el manual para consultas posteriores.

Consulte los parámetros de funcionamiento incluidos para garantizar un uso adecuado con su suministro de agua.

- Utilice únicamente soldadura y fundente sin plomo para las conexiones de soldadura de estaño, según lo exigen los reglamentos estatales, provinciales y federales.
- Manipule todos los componentes de este producto con cuidado. No deje caer los componentes.
- Instale el producto en un área protegida donde no se golpee ni se esponga a salpicaduras de agua.
- No intente tratar agua a más de 125 °F (52 °C) con el producto.
- Conecte siempre el caudalímetro a la tubería de agua acondicionada antes del calentador de agua.
- No permita que este producto se congele ni lo exponga a temperaturas de congelación. La congelación de agua en el producto provoca daños en el producto.
- No lo instale bajo la luz solar directa. Los rayos ultravioletas del sol pueden causar daños.
- Enchufe la fuente de alimentación a una toma de corriente protegida ICFT que reciba energía continua.

## ⚠ ADVERTENCIA

No lo utilice con agua microbiológicamente insegura o de calidad desconocida sin una desinfección adecuada antes o después del sistema.

# Índice

# Página

Introducción . . . . .	23
Descripción general . . . . .	24
Parámetros operativos y pautas para el agua de alimentación . . . . .	24
Precauciones de instalación . . . . .	24
Instalación . . . . .	25
Diagrama de instalación . . . . .	26
Configuración y registro del producto . . . . .	27
Funcionamiento del producto . . . . .	30
Navegación por la pantalla Menú . . . . .	31
Panel de control . . . . .	31
Reinicio del nuevo filtro . . . . .	31
Notificaciones . . . . .	32
Ajustes . . . . .	32
Unidades de medida . . . . .	32
Notificaciones . . . . .	33
Ajustes de fecha y hora . . . . .	34
Mi cuenta . . . . .	35
Configuración de wifi . . . . .	35
Acerca de . . . . .	36
Caja de herramientas . . . . .	37
Enviar mensaje de prueba . . . . .	37
Realizar restablecimiento de fábrica . . . . .	37
Solución de problemas . . . . .	38
Garantía limitada . . . . .	40

## Descripción general

El monitor de flujo volumétrico Watts BB-M101 es un monitor de sistema inteligente y conectado que notifica automáticamente al usuario cuando es necesario sustituir el cartucho del filtro para su sistema de filtro BB-S100 o BB-S101. El cartucho del filtro BB-C100 de los sistemas BB-S100 y BB-S101 tiene una vida útil certificada de 84 480 galones (319 791 litros). El BB-M101 enviará una notificación automática por correo electrónico o mensaje de texto en función de las preferencias del usuario cuando venzan los cambios de filtro. Los volúmenes de uso de agua y la vida útil restante del filtro también se pueden ver en la pantalla táctil en color del monitor. Si tiene alguna otra pregunta, llame a nuestro servicio de atención al cliente (978) 689-6066 o a su representante de Watts.

Se requiere algún conjunto para instalar el monitor de flujo volumétrico BB-M101 y el caudalímetro en línea dentro de una instalación de sistema BB-S100 o BB-S101 existente. El manual específico del sistema para los modelos BB-S100 y BB-S101 puede encontrarse en [watts.com](http://watts.com)

Revise la sección de parámetros operativos y pautas de agua de alimentación a continuación para garantizar la compatibilidad y el rendimiento.

## Parámetros operativos y pautas para el agua de alimentación

### AVISO

La instalación debe cumplir con los reglamentos estatales y locales de plomería. Revise las presiones de funcionamiento, las temperaturas y las limitaciones de la química del agua para garantizar la compatibilidad.

pH	6.5 a 8.5
Presión de agua mín./máx.	de 25 psi a 125 psi/172 kPa a 861 kPa
Temperatura mín./máx. del agua	1 °C a 52 °C/34 °F a 125 °F (125 °F / 52 °C a 80psi presión máxima)
Cloro libre (máximo)	2.0 mg/l
Hierro (máximo)	0.3 mg/l
Manganeso (máximo)	0.05 mg/l
El aceite y el H2S	deben eliminarse antes del sistema
Turbidez/agua sedimentaria	conocida por tener cargas pesadas de la suciedad y los residuos deben estar prefiltrados antes del sistema
Requisitos eléctricos	Enchufe para EE. UU. de 115V/60 Hz
Temperatura ambiente mín./máx.	1 °C a 48 °C (34 °F a 120 °F)
Humedad máxima	75 %
Voltaje/frecuencia de entrada de la fuente de alimentación	115 VCA / 60 Hz
Tensión de salida de la fuente de alimentación	12 V CC
Corriente de salida de la fuente de alimentación	0.4 A
Altitud máxima	2000 metros sobre el nivel del mar
Tipo de señal	wifi 2.4 GHz
Intervalo de notificación opcional:	@50%/90%/95% de Capacidad de 84 480 galones (319 791 litros) utilizada Obligatorio: al 100 % de 84 480 capacidad de galones utilizada
Tamaño/tipo de conexión del caudalímetro	1" x 1" MNPT
Caudal máximo*	26 GPM

\* El caudal máximo mostrado es solo para el medidor. Para los caudales máximos de los sistemas BB-S100 y BB-S101, consulte los documentos de especificaciones del sistema ES-WQ-BB-S100 y ES-WQ-BB-S101.

Las pautas de agua de alimentación anteriores son para el funcionamiento con los sistemas Watts BB-S100 y BB-S101. Consulte los manuales de los sistemas IOM-WQ-BB-S100 e IOM-WQ-BB-S101 para obtener más información.

Para obtener más información sobre las demás pautas, póngase en contacto con su representante de Watts. El agua que no cumpla con las pautas anteriores requerirá un tratamiento previo adicional.

## Precauciones de instalación

### CAUTION

- No deje que el sistema se congele. Podrían producirse daños en el producto.
- Instale el sistema en un lugar donde sea menos probable que se produzcan daños por agua si se produce una fuga.
- El sistema está diseñado para instalarse en interiores.
- No lo instale si sus líneas de agua son susceptibles a golpes de ariete. Antes de instalar el sistema, corrija los problemas de golpe de ariete.
- Observe todos los reglamentos locales de plomería y construcción al instalar el producto.
- Si realiza una instalación de cobre soldado, realice todas las soldaduras de estaño antes de conectar los tubos al producto. El calor del soplete dañará las piezas de plástico.
- Cuando gire los accesorios de la tubería roscados sobre accesorios de plástico, tenga cuidado de no trasroscarlos.
- Utilice cinta de PTFE en todas las roscas externas de los tubos. No utilice compuesto para juntas de tuberías.
- El peso total de las tuberías debe estar soportado por colgadores de tuberías u otros medios.
- Localice cualquier cable eléctrico o tubería ocultos antes de perforar en la pared para montar el monitor.
- El producto debe enchufarse a una toma de corriente protegida IFCT ininterrumpida
- El producto debe conectarse a una red wifi de 2.4 GHz para que funcionen las notificaciones automáticas.



# Instalación

## AVISO

Los diagramas de instalación del BB-S101 se encuentran en la página 6 de este manual. Consulte el documento IOM-WQ-BB-S100 para ver las instrucciones de instalación del sistema BB-S100 utilizando las instrucciones siguientes para todas las readaptaciones relacionadas con el monitor U-M101.

Desembale el contenido de la caja de BB-M101 y confirme que todos los componentes están presentes en el kit. Un kit completo incluye monitor, caudalímetro, cable del medidor, transformador/cable de alimentación y hardware de montaje del monitor. Si falta algún componente, póngase en contacto con su representante de Watts.

1. Instale el caudalímetro de 1" 2.45 cm en la línea de salida de agua acondicionada del sistema que está monitoreando. La flecha del caudalímetro debe apuntar en la dirección del flujo de agua. Consulte la figura 1.



Figura 1

Utilice cinta de fontanería de PTFE solo en las roscas del medidor.

2. Levante la lengüeta situada en la parte inferior central de la pantalla del monitor BB-M101 y separe la pantalla de la base. Se requerirá una pequeña fuerza para la separación debido al enchufe de interconexión interno entre la base y el monitor. Consulte la figura 2 para ver la pantalla de visualización y la separación de la base.
3. Monte la base del monitor BB-M101 en la superficie de montaje. Se proporcionan accesorios de montaje para el montaje en paneles de yeso. Instalador para proporcionar hardware adicional para tipos de superficie de montaje alternativos.

Consulte la figura 2 para obtener detalles sobre el montaje.

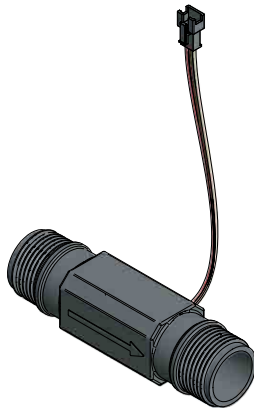
## ⚠ ADVERTENCIA

Localice cualquier cable eléctrico o tubería ocultos antes de perforar la superficie de montaje para montar el monitor. Seleccione la ubicación de montaje para asegurarse de que el monitor no entre en contacto con agua de ningún tipo.

4. Presione la pantalla del monitor completamente en la base para montar la pantalla en la base.

## AVISO

El medidor y los cables de alimentación tienen 59" (150 cm) de largo. Seleccione la ubicación de montaje del monitor para acomodar la conexión al medidor y a la toma eléctrica.



Figura 2

5. Conecte el cable del monitor al cable del medidor.

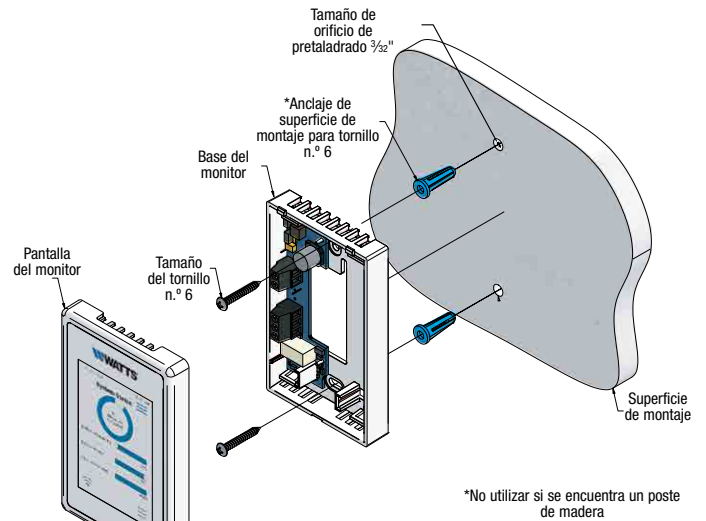
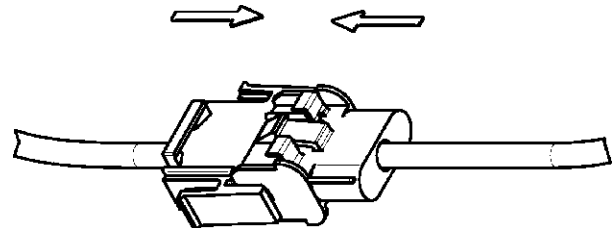

6. Enchufe el transformador de la fuente de alimentación en la toma eléctrica del ICFT y siga las instrucciones que comienzan en la página 7 de este para la configuración y el funcionamiento del producto.

# Diagramas de instalación

Monitor de flujo volumétrico BB-M101 instalado en los sistemas de filtro Watts modelos BB-S100 y BB-S101. Consulte los documentos IOM-WQ-BB-S100 e IOM-WQ-BB-S101 para ver las instrucciones completas de instalación de los sistemas BB-S100 y BB-S101.

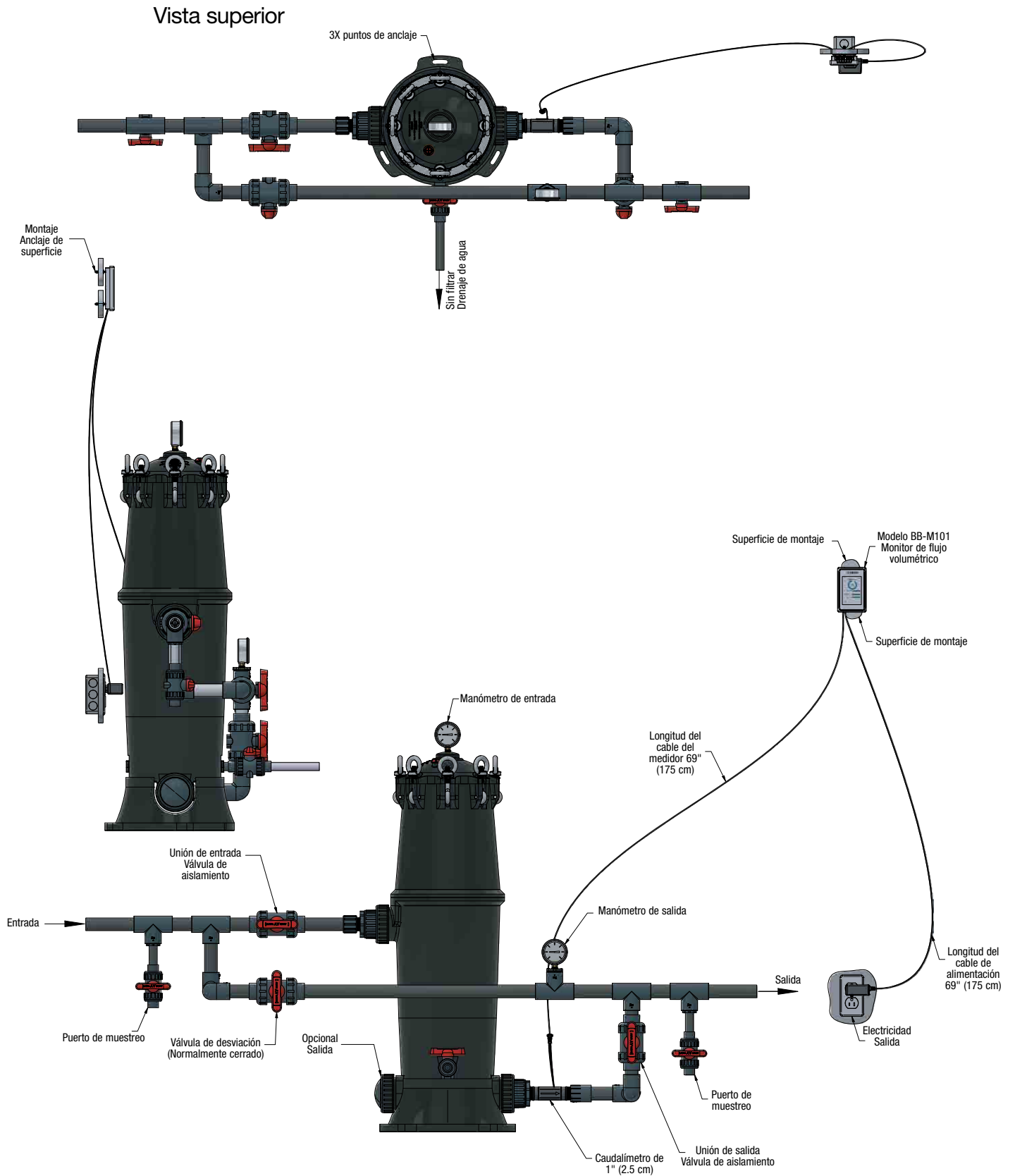

# Configuración y registro del producto

1. Enchufe el producto a una toma de corriente y aparecerá la pantalla de bienvenida:



- Automáticamente seguido de la pantalla Seleccionar idioma. Seleccione el idioma y, a continuación, toque **Siguiente**:



2. Seleccione **Sí** para conectarse a wifi y recibir notificaciones automáticas y, a continuación, toque **Siguiente**:



**Nota:** Si no hay wifi disponible, si selecciona **Lo haré más tarde** y toca **Siguiente**, la pantalla avanzará automáticamente a la pantalla de inicio/panel de control y el producto funcionará con una funcionalidad reducida. Las notificaciones automáticas del sistema NO se enviarán por correo electrónico o mensaje de texto. Se omitirán los pasos restantes de configuración y registro del producto.

3. Escanee el código QR, inicie sesión/abra una cuenta, luego acepte los términos de uso y toque **Siguiente**:



4. Ingrese el código postal, toque la marca de verificación para aceptar y, a continuación, toque **Siguiente**:

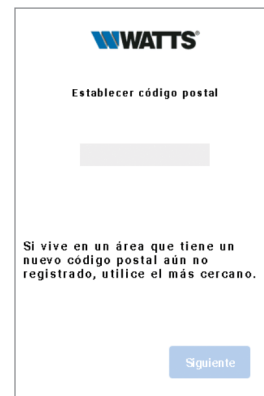

5. Seleccione una red wifi y toque **Conectar**:



# Configuración y registro del producto (cont.)

6. Ingrese la contraseña de wifi y toque **Siguiente**:



8. Ingrese el código de activación enviado a su dirección de correo electrónico y toque **Siguiente**:

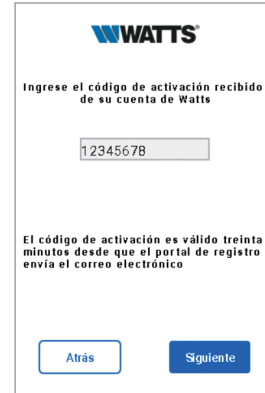

A continuación, se conectará automáticamente a wifi:



El dispositivo se conectará a los watsios (servidores o nube) para confirmar el número de activación.

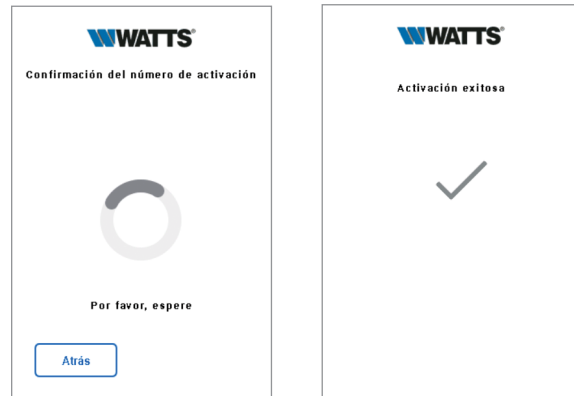

7. Toque **Aceptar** una vez confirmada la conexión wifi. La pantalla avanzará automáticamente a la sección Registro del producto y solicitará un código postal.

Si falla la conexión wifi, toque Atrás para volver a intentar la conexión, o toque Omitir para avanzar a la pantalla de inicio/panel de control sin conexión a wifi.

Una vez activada, la pantalla avanzará automáticamente a la pantalla Verifique su nombre y dirección de correo electrónico.

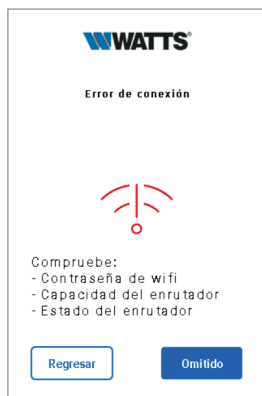

Si no está conectado a wifi, el producto funcionará con una funcionalidad reducida. Las notificaciones automáticas del sistema NO se enviarán por correo electrónico o mensaje de texto. Se omitirán los pasos restantes de configuración y registro del producto.

# Configuración y registro del producto (cont.)

9. Verifique su nombre, apellido y dirección de correo electrónico y, a continuación, toque **Siguiente**:

**WATTS**  
Verifique si su producto tiene notificaciones

Nombre  
Watts

Apellidos  
Water

Dirección de correo electrónico  
wattswater@watts.com

Si la información anterior cambió, realice un reinicio de fábrica y obtenga un nuevo código de activación

Omitido Siguiente

12. Confirme el número de SMS tocando **Siguiente**:



10. Ingrese la dirección y toque **Siguiente**:

**WATTS**  
Registre su producto para la garantía y las notificaciones

Dirección  
5100 Silver Star Road

Ciudad  
Vernon

Estado  
BC

Pais  
CA

Debe registrar el producto para permanecer conectado a su wifi y recibir notificaciones. Si omite este paso, se desconectará su wifi

Regresar Siguiente

La pantalla de visualización avanzará automáticamente a la pantalla de inicio/panel de control una vez finalizado el registro del producto. Se enviará una notificación al usuario por correo electrónico que confirme el registro del producto. Haga clic en Verificar en el correo electrónico para finalizar el registro del dispositivo.

11. Ingrese el número de SMS móvil (opcional) para las notificaciones de texto y toque **Siguiente**:

**WATTS**  
Número de SMS (opcional)

Agregar número de teléfono celular para recibir notificaciones de texto

□ □ □

Se pueden aplicar tarifas por mensajes y datos

Regresar Siguiente

# Funcionamiento del producto

El funcionamiento normal se realiza desde la pantalla de inicio/panel de control.

Al ver cualquier pantalla, después de dos minutos de inactividad, la pantalla volverá a la pantalla de inicio/panel de control.

En caso de corte de energía, el monitor reanudará el funcionamiento después de que se restablezca la alimentación y volverá automáticamente a la pantalla de inicio/panel de control.

## Identificación de la pantalla de inicio/panel

**Fecha:** Jan. 18, 2022

**Hora:** 02:10 PM

**Estado del sistema:** Icono de flujo: Aparece cuando el agua fluye por el sistema.

**Vida útil del filtro consumida:** 90%. Azul a blanco: a medida que pasa del 0 % al 100 %.

**Vida útil del filtro restante:** 10%. Azul a blanco: a medida que pasa del 100 % al 0 %.

**Galones restantes hasta la sustitución del filtro:** 8448. De azul a blanco: a medida que pasa de 84 480 a 0 galones (319 791 litros).

**Icono de menú:** Accede a la pantalla Menú.

**Icono de notificación:** aparece cuando hay una alerta o notificación sin leer. Es un acceso directo al submenú Notificaciones.

**Estado de wifi:** Proporciona una indicación del estado de la conexión wifi. Es un acceso directo a la pantalla de estado de wifi.

### Menú

- Panel
- Nuevo reinicio del filtro
- Notificaciones
- Configuración
- Configuración de wifi
- Acerca de

Las notificaciones automáticas se enviarán al usuario en función del nivel de vida útil consumido del cartucho del filtro preseleccionado. Ej.: si se ha seleccionado enviar una notificación cuando se haya alcanzado el 90 % del nivel de vida útil del filtro consumido, se enviará una notificación automática al usuario por correo electrónico o SMS.

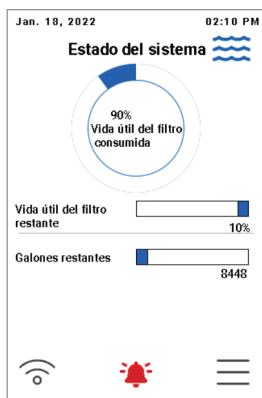

Cuando el nivel de vida útil del filtro consumido esté al 100 %, se enviará una alerta automática al usuario por correo electrónico o SMS:

En este momento, sustituya el cartucho del filtro del sistema de filtro BB-S100 o BB-S101 de acuerdo con las instrucciones de sustitución del cartucho del filtro del manual del sistema correspondiente. A continuación, realice un nuevo restablecimiento del filtro siguiendo las instrucciones de este manual.

# Navegación por la pantalla Menú

Toque la **flecha de retroceso** en la parte superior izquierda de cualquier pantalla para volver a la pantalla anterior.



## Panel

Toque **Panel de control** para volver a la pantalla Inicio/Panel de control.

### A. Reinicio del nuevo filtro

Después de sustituir el filtro en el sistema de filtro BB-S100 o BB-S101, el monitor debe restablecerse a su capacidad máxima.

1. En la pantalla Menú, toque **Nuevo restablecimiento de filtro:**



2. Toque **Restablecer ahora:**

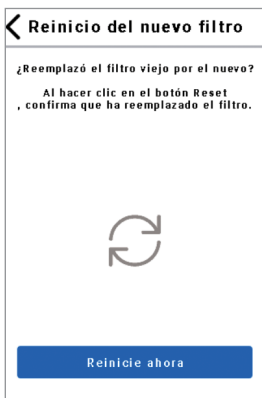

3. Toque **Sí** para confirmar:

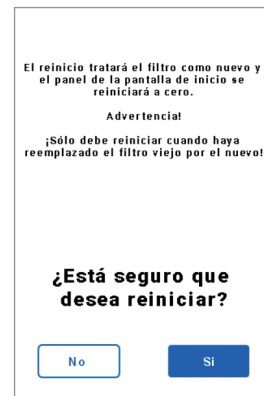

4. La pantalla de visualización volverá a la pantalla de inicio/panel de control con el mensaje "¡Felicidades!" banner que indica que el restablecimiento se realizó correctamente. Se enviará una notificación al correo electrónico o al número de SMS que confirme el nuevo restablecimiento del filtro.

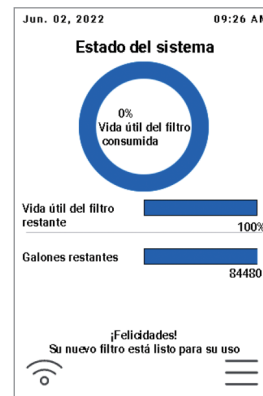

## B. Notificaciones

Las notificaciones que se han enviado al usuario con respecto al funcionamiento del producto se pueden ver en la pantalla Notificaciones.

1. En la pantalla Menú, toque **Notificaciones** para ver una lista de notificaciones anteriores:



2. Toque **Eliminar todo** para borrar la lista completa de notificaciones. La pantalla volverá automáticamente a la pantalla Menú:

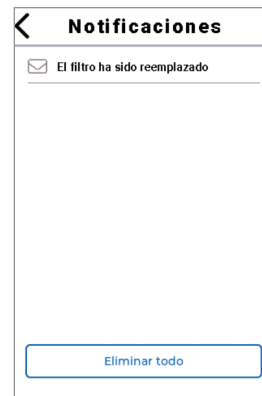

### AVISO

También se puede acceder al submenú Notificaciones tocando el icono de la campana roja cuando esté visible en la parte inferior central de la pantalla de inicio/panel de control.

## C. Ajustes

Las unidades de medida, los puntos de ajuste de notificaciones, la hora, la fecha y los cambios de cuenta se pueden realizar en Configuración.

En la pantalla Menú, toque **Ajustes** para avanzar a la pantalla Ajustes:

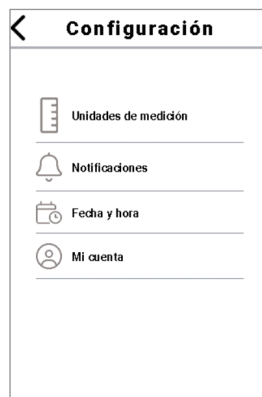

### C.1 Unidades de medida

1. En la pantalla Ajustes, toque **Unidades de medición** y seleccione las unidades de medida que se mostrarán:



2. Toque la **flecha de retroceso** para volver a la pantalla de ajustes:





## C.2 Notificaciones

Las notificaciones relativas a la sustitución del cartucho del filtro se enviarán por SMS y correo electrónico a los puntos de ajuste seleccionados por el usuario. Los puntos de ajuste se pueden ver y seleccionar en estas pantallas de notificaciones.

1. En la pantalla Ajustes, toque **Notificaciones** para avanzar al submenú Notificaciones:

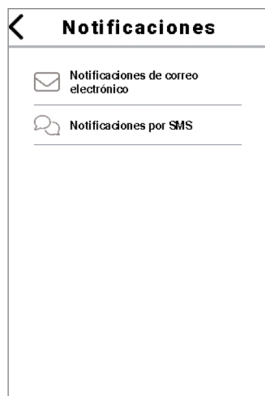

2. Toque **Notificaciones por correo electrónico** para acceder al nivel de notificación seleccionable por el usuario para la vida útil del cartucho de filtro consumida y el estado de wifi. Seleccione el % de nivel de uso del cartucho del filtro al que se enviará una notificación por correo electrónico y si se deben enviar notificaciones si se pierde y se recupera la conexión wifi. Se enviará una notificación automática por correo electrónico al 100 % del uso del cartucho de filtro, independientemente de las selecciones realizadas:

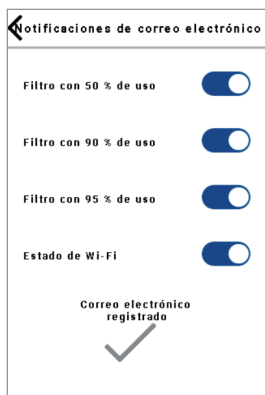

Si se utilizó una cuenta de correo electrónico en la configuración del producto, aparecerá una marca de verificación de confirmación en la parte inferior. Si no se utilizó ninguna dirección de correo electrónico, aparecerá una opción para añadir una.

3. Toque la **flecha de retroceso** para volver a la pantalla de ajustes:

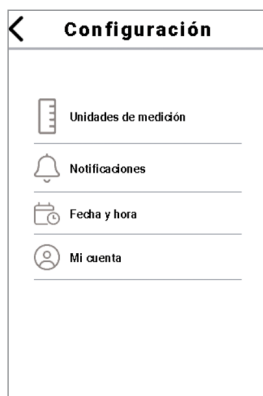

4. Toque **Notificaciones** para avanzar al submenú Notificaciones:

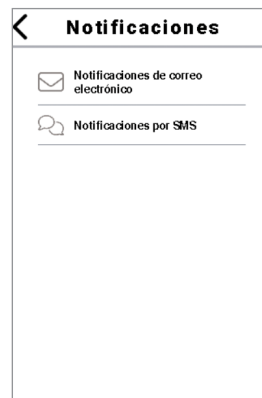

5. Toque **Notificaciones por SMS** para acceder al nivel de notificación seleccionable por el usuario para la vida útil del cartucho de filtro consumida y el estado de wifi. Seleccione qué % de nivel de uso de cartucho de filtro se enviará una notificación SMS y si se deben enviar notificaciones a medida que se pierde y recupera la conexión wifi. Se enviará una notificación automática por SMS al 100 % de uso del cartucho de filtro, independientemente de la selección realizada:

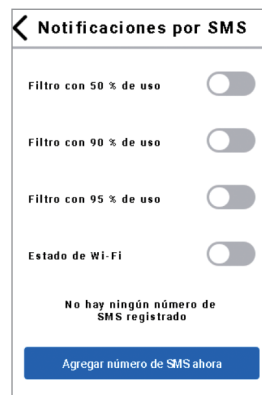

Si se utilizó un número de SMS en la configuración del producto, aparecerá una marca de verificación de confirmación en la parte inferior. Si no se utilizó ningún número de SMS, aparecerá una opción para añadir uno.

6. Toque la **flecha de retroceso** para volver a la pantalla de ajustes:

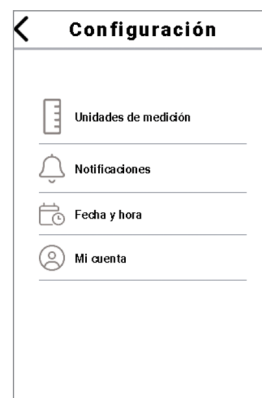

### C.3 Fecha y hora

Los cambios en la fecha y hora se realizan en las pantallas Fecha y hora.

1. En la pantalla Ajustes, toque **Fecha y hora** para avanzar a las pantallas de ajuste de hora y fecha. El tiempo se puede ajustar seleccionando **Automático** (imagen izquierda) o **Manual** (imagen derecha):



Se pueden seleccionar actualizaciones automáticas de la hora y la fecha con la hora y la fecha locales o una zona horaria específica. Manual requiere que el usuario seleccione **Hora/Minuto** y **AM/PM**. Si se utilizó la opción Automático para establecer la hora y la fecha, toque la **flecha de retroceso** para volver a la pantalla Configuración.

#### **AVISO**

Se requiere conexión wifi para la configuración automática de la hora.

Si se utilizó la opción Manual para establecer la hora, la fecha deberá establecerse por separado.

2. Toque **Establecer fecha** en la parte inferior derecha para avanzar a la pantalla Establecer fecha. Seleccione Mes Día Año y, a continuación, toque **Guardar**:

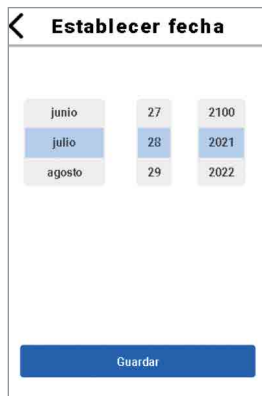

La pantalla volverá a la pantalla Set Time (Establecer la hora):



3. Toque **Guardar** para volver a la pantalla Ajustes:

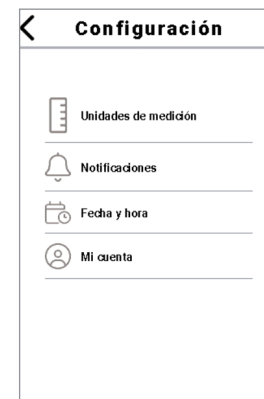

## C.4 Mi cuenta

Realice cambios en el nombre, la dirección, la dirección de correo electrónico y el número de SMS de la cuenta.

1. En la pantalla Ajustes, toque Mi cuenta para ver la pantalla de descripción general de **Mi cuenta**:

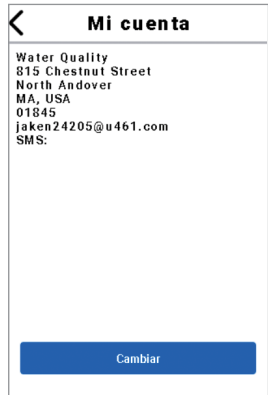

Si no se necesitan cambios, toque la flecha de retroceso para volver a la pantalla de configuración.

2. Toque **Cambiar** para avanzar a las pantallas de registro del producto, donde se pueden realizar cambios en el código postal de la cuenta, nombre/apellido, dirección de correo electrónico, dirección postal y número de teléfono móvil/SMS. Consulte la sección Registro del producto en la página 9 de este manual para obtener una guía paso a paso con imágenes.

Cuando se hayan completado los cambios en la cuenta, la pantalla volverá a la pantalla de inicio/panel de control.

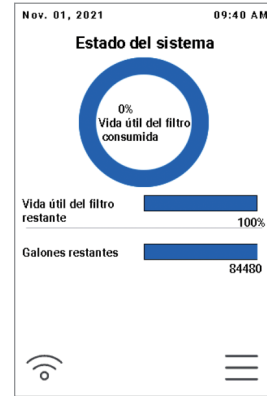

## D. Configuración de wifi

El acceso rápido para ver el estado de la conexión wifi o para conectarse a wifi está disponible a través de la pantalla de configuración de wifi.

Si el producto no está conectado a wifi, aparece esta pantalla:

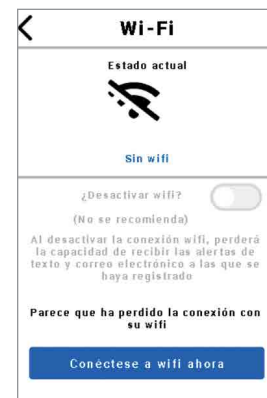

En la pantalla Ajustes, toque **Configuración de wifi** para avanzar a la pantalla Estado de wifi.

Si el producto está conectado a wifi, aparece esta pantalla:

Toque la **flecha de retroceso** para volver a la pantalla de menú o toque **Conectar wifi ahora** para avanzar a la configuración de wifi. Si selecciona **Conectar wifi ahora**, siga las instrucciones de configuración del producto a partir del paso 2 en la página 7 de este manual y continúe por la sección Registro del producto. Al finalizar, se enviará un mensaje al usuario por correo electrónico o SMS indicando que se restableció la conexión wifi. La pantalla volverá a la pantalla de inicio/panel de control:

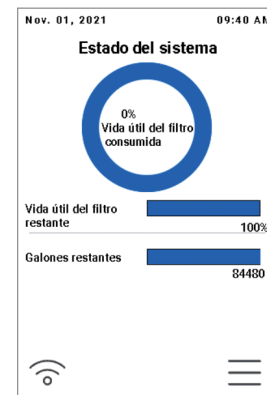
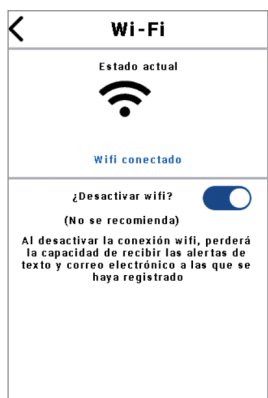

Si lo desea, puede desconectar el producto de la red wifi deslizando el interruptor de palanca hacia la izquierda. Toque la **flecha de retroceso** para volver a la pantalla Menú. Al desconectarse del wifi, se enviará una notificación al usuario por correo electrónico o SMS.

## E. Acerca de las pantallas

Se puede acceder a información detallada del producto, enviar mensajes de prueba y realizar un restablecimiento de fábrica en la pantalla Acerca de:



### E.1 Acerca de

1. En la pantalla Ajustes, toque **Acerca de** para avanzar a la pantalla Acerca de:

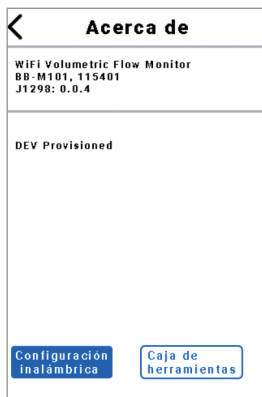

3. Toque **Sistema** para avanzar a la segunda pantalla Acerca de este sistema:

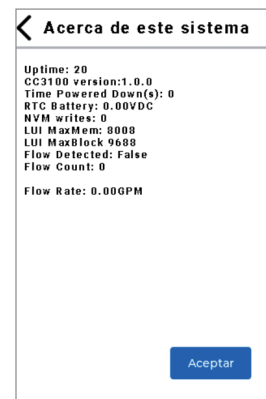

2. Toque **Ajustes inalámbricos** para avanzar a las pantallas Acerca de este sistema y ver los detalles del producto:

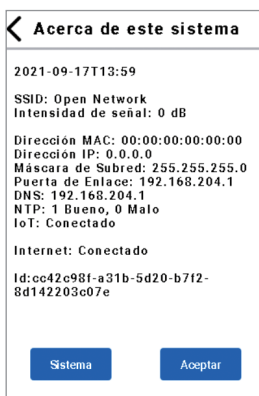

4. Toque **Aceptar** para volver a la pantalla Acerca de:

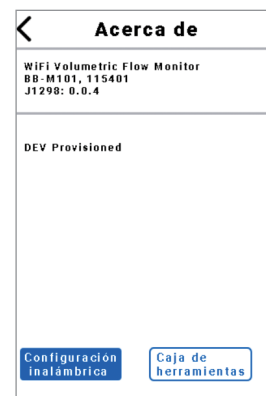

## Caja de herramientas

La caja de herramientas permite enviar mensajes de prueba o realizar un restablecimiento de fábrica.

### Enviar mensaje de prueba-

1. En la pantalla Acerca de, toque **Caja de herramientas** para acceder a la pantalla Caja de herramientas:

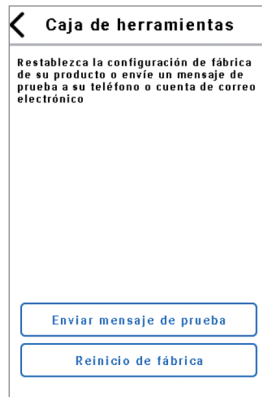

2. Toque **Enviar mensaje** de prueba y se enviará automáticamente un mensaje de prueba al número de SMS registrado y a la dirección de correo electrónico:

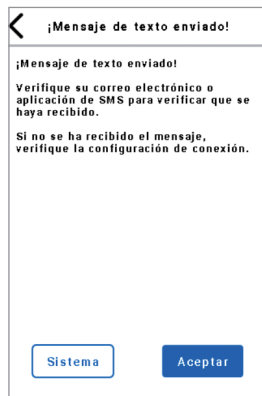

3. Toque **Aceptar** para volver a la pantalla Caja de herramientas o toque **Sistema** para volver a la pantalla Acerca de este sistema.

## Reinicio de fábrica

1. En la pantalla Caja de herramientas, toque **Restablecimiento de fábrica** para acceder a la pantalla Confirmar valores predeterminados de fábrica:

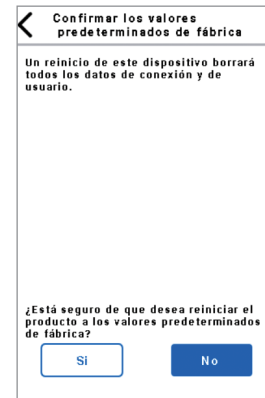

2. Toque **Sí** y aparecerá la ventana de confirmación:

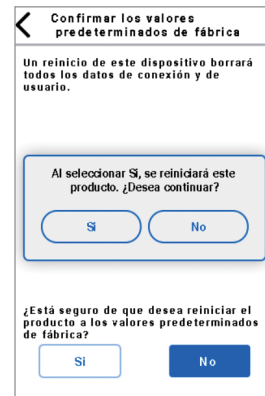

3. Toque **Sí** en la ventana de confirmación. El producto se restablecerá a los ajustes predeterminados de fábrica, la pantalla avanzará a Configuración del producto y aparecerá la pantalla Seleccionar idioma. Complete todos los pasos de Configuración del producto y Registro del producto como se encuentra en las páginas 7-9 de este manual.

## Solución de problemas

Problema	Causa posible	Acción correctiva
El monitor de flujo volumétrico no detecta el flujo de agua	Residuos extraños en el caudalímetro	Limpiar el medidor de residuos extraños
	El cable del monitor de flujo no está conectado correctamente al medidor	Asegúrese de que la conexión del cable sea correcta
	El caudalímetro está instalado al revés	Instale el caudalímetro con la flecha apuntando en la dirección del caudal
	La válvula de derivación del sistema está abierta	Cierre la válvula de derivación del sistema
	Monitor/medidor de flujo defectuoso	Sustituya el monitor de flujo y el medidor
El producto no permanecerá conectado a la red wifi	Señal wifi débil o interrumpida	Asegúrese de que la señal wifi sea fuerte y continua
El producto no se conectará a wifi	Se requiere una red wifi de 2.4 GHz	Asegúrese de que la red wifi de 2.4 GHz esté presente
El producto no envía notificaciones del sistema	Se requiere conexión a wifi	Asegúrese de que el wifi esté conectado
	Se debe completar el registro y se deben aceptar los términos y condiciones	Asegúrese de que el registro se completó y de que se envió el código de activación



**Garantía limitada:** Watts (la "Compañía") garantiza que cada producto está libre de defectos en los materiales y la mano de obra en condiciones de uso normal en el período de tres años a partir de la fecha de envío original. En caso de que tales defectos se presenten dentro del período de garantía, la Compañía, a su discreción, reemplazará o reacondicionará el producto sin cargo alguno.

**LA GARANTÍA ESTABLECIDA EN ESTE DOCUMENTO SE OTORGA EXPRESAMENTE Y ES LA ÚNICA GARANTÍA OTORGADA POR LA COMPAÑÍA CON RESPECTO AL PRODUCTO. LA COMPAÑÍA NO OTORGA NINGUNA OTRA GARANTÍA, EXPRESA NI IMPLÍCITA. POR ESTE MEDIO, LA COMPAÑÍA RENUNCIA ESPECÍFICAMENTE A TODAS LAS DEMÁS GARANTÍAS, EXPRESAS O IMPLÍCITAS, INCLUIDAS, ENTRE OTRAS, LAS GARANTÍAS IMPLÍCITAS DE COMERCIABILIDAD E IDONEIDAD PARA UN PROPÓSITO EN PARTICULAR.**

El recurso descrito en el primer párrafo de esta garantía constituirá el único y exclusivo recurso por incumplimiento de la garantía, y la Compañía no será responsable de ningún daño incidental, especial o consecuente, incluidos, entre otros, la pérdida de ganancias o el costo de reparación o reemplazo de otros bienes dañados si este producto no funciona correctamente, otros costos resultantes de cargos laborales, retrasos, vandalismo, negligencia, contaminación causada por materiales extraños, daños por condiciones adversas del agua, sustancias químicas o cualquier otra circunstancia sobre la cual la Compañía no tenga control. Esta garantía quedará anulada por cualquier abuso, uso indebido, aplicación incorrecta, instalación o mantenimiento inadecuado o alteración del producto. Algunos estados no permiten limitaciones respecto a la duración de una garantía implícita, y algunos estados no permiten la exclusión o limitación de daños incidentales o consecuentes. Por lo tanto, las limitaciones anteriores pueden no aplicarse a usted. Esta garantía limitada le otorga derechos legales específicos y es posible que tenga otros derechos que varían de un estado a otro. Debe consultar las leyes estatales correspondientes para determinar sus derechos. **EN LA MEDIDA QUE SEA CONSISTENTE CON LAS LEYES ESTATALES VIGENTES, CUALQUIER GARANTÍA IMPLÍCITA QUE PUEDA NO SER RENUNCIADA, INCLUYENDO LAS GARANTÍAS IMPLÍCITAS DE COMERCIABILIDAD E IDONEIDAD PARA UN PROPÓSITO PARTICULAR, TIENEN UNA DURACIÓN LIMITADA A UN AÑO A PARTIR DE LA FECHA DE ENVÍO ORIGINAL.**



Watts Regulator Co.  
815 Chestnut Street  
North Andover, MA 01845-6098

**EE. UU.:** T: (978) 689-6066 • F: (978) 975-8350 • Watts.com

**Canadá:** T: (888) 208-8927 • F: (905) 481-2316 • Watts.ca

**América Latina:** T: (52) 55-4122-0138 • Watts.com



## Guide d'utilisation

# Appareil de contrôle du débit intelligent avec débitmètre de 1 po (2,5 cm)

Modèle BB-M101

Numéro de code de commande 7100991



Le BB-M101 est certifié par IAPMO R&T conforme aux normes NSF/ANSI 42 et 53, pour la validation des informations revendiquées vérifiées et justifiées par des données d'essai, comme spécifié sur la fiche de données de performance, lorsqu'il est utilisé dans les systèmes BB-S100 et BB-S101. Le BB-M101 est également certifié conforme à la norme CSA B483.1 et à la norme NSF/ANSI/CAN 372 relative à l'absence de plomb lorsqu'il est utilisé dans les systèmes BB-S100 et BB-S101.



N° Z64-CC3100MODR1

Satisfait les critères de la Classe B : ICES et FCC Partie 15

## **Félicitations pour votre achat de l'appareil de contrôle du débit intelligent BB-M101 de Watts®!**

Vous avez fait un excellent choix pour assurer une performance optimale de votre BB-S100 ou BB-S101 de Watts. Souvent, les systèmes de conditionnement de l'eau ne fonctionnent pas comme neufs parce qu'ils n'ont pas été entretenus correctement. L'appareil de contrôle du débit intelligent BB-M101 vous avisera automatiquement lorsque la cartouche filtrante de votre système BB-S100 ou BB-S101 doit être remplacée. Cela garantit que votre investissement protège l'eau de votre maison contre le plomb, les SPFO/APFO et la contamination par les kystes et les sédiments tout en réduisant le goût et l'odeur de chlore!

Merci!

L'équipe Watts

# Introduction

## ⚠ AVERTISSEMENT



**Veillez lire ce manuel AVANT d'utiliser cet équipement. Le non-respect de toutes les instructions de sécurité et d'utilisation peut entraîner des dommages matériels, des blessures graves ou la mort. Conservez ce manuel pour référence ultérieure.**



## AVIS

Ces informations ne sont pas destinées à remplacer les informations d'installation et de sécurité complètes du produit pour le système BB-S100 ou BB-S101 ni l'expérience d'un installateur professionnel. Vous devez lire attentivement toutes les instructions d'installation et les informations relatives à la sécurité du produit pour votre système complet avant de commencer son installation. Voir les documents IOM-WQ-BB-S100 et IOM-WQ-BB-S101 pour les instructions complètes d'installation de votre système.

## ⚠ AVERTISSEMENT

Si vous n'êtes pas certain comment installer votre appareil de contrôle du débit intelligent BB-M101 de Watts, contactez un représentant Watts ou consultez un plombier professionnel. Vous devez lire attentivement toutes les instructions d'installation et les informations relatives à la sécurité du produit avant de commencer son installation. **LE NON-RESPECT DES BONNES INSTRUCTIONS D'INSTALLATION ET D'ENTRETIEN PEUT PROVOQUER DES DOMMAGES AU PRODUIT QUI PEUVENT CAUSER DES DOMMAGES MATÉRIELS, DES BLESSURES OU LA MORT.**

Watts décline toute responsabilité quant aux dommages pouvant résulter d'une mauvaise installation ou d'un mauvais entretien. Il se peut que les codes du bâtiment ou de plomberie locaux nécessitent des modifications aux informations fournies. Vous êtes tenu de consulter les codes du bâtiment et de plomberie locaux avant l'installation. Si ces informations ne sont pas conformes avec les codes du bâtiment et de plomberie locaux, les codes locaux ont préséance.

## AVIS

Watts n'est pas responsable de la défaillance des alertes en raison de problèmes de connectivité ou d'alimentation.

Conservez ce manuel pour référence ultérieure.

Consultez les paramètres de fonctionnement ci-joints pour assurer l'utilisation adéquate avec votre alimentation en eau.

- Utilisez uniquement des soudures et des flux exempts de plomb pour tous les raccords soudés, comme requis par les codes fédéraux, d'État et provinciaux.
- Manipulez tous les composants de ce produit avec soin. Ne laissez pas tomber les composants.
- Installez le produit dans un endroit protégé où il ne sera pas heurté ou exposé à des éclaboussures d'eau.
- Ne tentez pas de traiter l'eau à une température supérieure à 125 °F (52 °C) avec le produit.
- Connectez toujours le débitmètre au tuyau d'eau conditionné avant le chauffe-eau.
- Ne laissez pas ce produit geler ou n'exposez pas le produit au gel. L'eau qui gèle dans le produit l'endommage.
- N'installez pas le système en plein soleil. Les rayons ultraviolets du soleil peuvent causer des dommages.
- Branchez l'alimentation électrique dans une prise protégée par un disjoncteur GFCI (disjoncteur différentiel de fuite à la terre) continuellement sous tension.

## ⚠ AVERTISSEMENT

**N'utilisez pas le produit avec de l'eau impropre sur le plan microbiologique ou dont la qualité est inconnue sans procéder à une désinfection adéquate en amont ou en aval du système.**

# Table des matières

# Pages

Introduction . . . . .	43
Aperçu . . . . .	44
Paramètres opérationnels et directives pour l'eau d'alimentation . . . . .	44
Précautions d'installation . . . . .	44
Installation . . . . .	45
Schéma d'installation . . . . .	46
Configuration et enregistrement du produit . . . . .	47
Fonctionnement du produit . . . . .	50
Navigation de l'écran de menu . . . . .	51
Tableau de bord . . . . .	51
Réinitialisation du nouveau filtre . . . . .	51
Notifications . . . . .	52
Paramètres . . . . .	52
Unités de mesure . . . . .	52
Notifications . . . . .	53
Réglages de la date et de l'heure . . . . .	54
Mon compte . . . . .	55
Configuration du Wi-Fi . . . . .	55
À propos de . . . . .	56
Boîte à outils . . . . .	57
Envoyer un message de test . . . . .	57
Effectuer une réinitialisation des paramètres par défaut . . . . .	57
Dépannage . . . . .	58
Garantie limitée . . . . .	60

## Aperçu

L'appareil de contrôle du débit BB-M101 de Watts est un appareil de contrôle de système intelligent et connecté qui avertit l'utilisateur automatiquement lorsque le remplacement de la cartouche filtrante est nécessaire pour son système de filtration BB-S100 ou BB-S101. La cartouche filtrante BB-C100 des systèmes BB-S100 et BB-S101 a une durée de vie certifiée de 84 480 gallons (319 791 litres). Le BB-M101 enverra une notification automatique par courriel ou par message texte selon les préférences de l'utilisateur lorsque le filtre doit être changé. Les volumes d'utilisation d'eau et la durée de vie restante du filtre peuvent également être consultés sur l'écran tactile couleur de l'appareil de contrôle. Si vous avez d'autres questions, veuillez communiquer avec notre service à la clientèle au (978) 689-6066 ou avec votre représentant Watts.

Un certain assemblage est nécessaire pour installer l'appareil de contrôle du débit BB-M101 et le débitmètre en ligne dans une installation existante du système BB-S100 ou BB-S101. Le manuel du système spécifique pour les modèles BB-S100 et BB-S101 se trouve à l'adresse [watts.com](http://watts.com)

Veuillez consulter la section Paramètres opérationnels et directives pour l'eau d'alimentation ci-dessous pour vous assurer de la compatibilité et de la performance.

## Paramètres opérationnels et directives pour l'eau d'alimentation

### AVIS

L'installation doit être conforme aux réglementations d'État et locales en matière de plomberie. Veuillez examiner les limites de pressions de fonctionnement, de températures et de chimie de l'eau afin d'assurer la compatibilité.

pH . . . . . 6,5 à 8,5  
Pression d'eau min./max. . . . . 25 psi à 125 psi/172 kPa à 861 kPa  
Température de l'eau min./max. . . . . 34 °F à 125 °F / 1 °C à 52 °C  
(125 °F / 52 °C à 80 psi [551,6 kPa]  
pression maximale)

Chlore libre (maximum) . . . . . 2,0 mg/l (0,000267053 oz/gal)  
Fer (maximum) . . . . . 0,3 mg/l (0,000400579 oz/gal)  
Manganèse (maximum) . . . . . 0,05 mg/l (0,000667632 oz/gal)  
L'huile et le H<sub>2</sub>S . . . . . doivent être retirés avant le système  
Turbidité/Sédiments . . . . . L'eau connue pour des charges lourdes  
de saleté et de débris doit être préfiltrée  
avant le système

Exigences électriques . . . . . 115 V/60 Hz Fiche américaine  
Température ambiante min./max. . . . . 34 °F à 120 °F (1 °C à 48 °C)  
Humidité maximale . . . . . 75 %  
Tension d'entrée/fréquence de l'alimentation électrique . . . . . 115 V.c.a./60 Hz  
Tension de sortie de l'alimentation électrique . . . . . 12 V.c.c  
Courant de sortie de l'alimentation électrique . . . . . 0,4 A  
Altitude maximale . 6 561,7 pi (2 000) mètres au-dessus du niveau de la mer  
Type de signal Wi-Fi . . . . . 2,4 GHz  
Intervalle de notification . . . . . en option : à 50 %/90 %/95 % de  
la capacité de 84 480 gallons  
(319 791 litres) utilisée  
Obligatoire : 100 % de la capacité  
de 84 480 gallons (319 791 litres)  
utilisée

Taille/type de connexion  
du débitmètre . . . . . 1 po x 1 po (2,5 cm x 2,5 cm) MNPT  
Débit maximal\* : . . . . . 26 gal/min. (98,4 l/min.)

\* Le débit maximal indiqué est pour le compteur seul. Pour les débits maximaux des systèmes BB-S100 et BB-S101, voir les documents de spécifications de système ES-WQ-BB-S100 et ES-WQ-BB-S101.

Les directives ci-dessus pour l'alimentation en eau sont destinées à fonctionner avec les systèmes BB-S100 et BB-S101 de Watts. Veuillez consulter les manuels de système IOM-WQ-BB-S100 et IOM-WQ-BB-S101 pour obtenir des renseignements supplémentaires.

Pour toute autre directive, veuillez contacter votre représentant Watts. Une eau ne répondant pas aux normes ci-dessus nécessitera un prétraitement supplémentaire.

## Précautions d'installation

### ⚠ AVERTISSEMENT

- Empêchez le gel du système. Le produit pourrait être endommagé.
- Installez le système dans un endroit où les dégâts d'eau sont les moins susceptibles de se produire en cas de fuite.
- Le système est conçu pour être installé à l'intérieur.
- Ne l'installez pas si vos conduites d'eau sont susceptibles aux coups de bélier. Corrigez d'abord les problèmes de coup de bélier avant d'installer le système.
- Respectez tous les codes du bâtiment ou de plomberie locaux lors de l'installation du produit.
- En cas d'installation impliquant des soudures de cuivre, effectuez tout le brasage tendre avec préenrobage des bords avant de raccorder les tuyaux au produit. La chaleur du chalumeau endommage les pièces en plastique.
- Lorsque vous vissez les raccords des tuyaux filetés dans les raccords en plastique, faites attention à ne pas fausser le filetage.
- Utilisez un ruban d'étanchéité PTFE sur tous les filetages de tuyaux extérieurs. N'utilisez pas de produit de scellement pour tuyaux.
- Le poids total de la plomberie doit être soutenu par des supports de tuyau ou autres moyens.
- Repérez tous les fils électriques ou la tuyauterie cachés avant de percer dans le mur pour monter l'appareil de contrôle.
- Le produit doit être branché dans une prise de courant ininterrompue protégée par un disjoncteur GFCI.
- Le produit doit se connecter à un réseau Wi-Fi de 2,4 GHz pour que les notifications automatiques fonctionnent.

# Installation

## AVIS

Les schémas d'installation du BB-S101 se trouvent à la page 6 de ce manuel. Voir le document IOM-WQ-BB-S100 pour les instructions d'installation du système BB-S100 en suivant les instructions ci-dessous pour tous les rattrapages liés aux appareils de contrôle U-M101.

Déballez le contenu de la boîte du BB-M101 et confirmez que tous les composants sont présents dans la trousse. Une trousse complète comprend un appareil de contrôle, un débitmètre, un câble de compteur, un transformateur/câble d'alimentation et du matériel de montage pour l'appareil de contrôle. S'il manque des composants, veuillez contacter votre représentant Watts.

1. Installez le débitmètre de 1 po (2,5 cm) dans la conduite de sortie d'eau conditionnée du système qu'il surveille. La flèche sur le débitmètre doit pointer dans la direction du débit d'eau. Voir la figure 1.

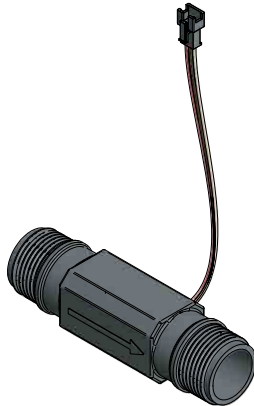

Figure 1

Utiliser du ruban de plomberie PTFE uniquement sur les filets du compteur.

2. Soulevez la languette en bas au centre de l'écran d'affichage de l'appareil de contrôle BB-M101 et séparez l'écran d'affichage de la base. Un peu de force sera nécessaire en raison de la fiche d'interconnexion interne entre la base et l'appareil de contrôle. Voir la figure 2 pour la séparation de l'écran d'affichage et de la base.

3. Montez la base de l'appareil de contrôle BB-M101 sur la surface de montage. Le matériel de montage est fourni pour le montage sur cloison sèche. L'installateur doit fournir du matériel supplémentaire pour les autres types de surface de montage.

Voir la figure 2 pour les détails de montage.

## ⚠ AVERTISSEMENT

Repérez tous les fils électriques ou la tuyauterie cachés avant de percer dans la surface de montage pour monter l'appareil de contrôle. Sélectionnez l'emplacement de montage pour vous assurer que l'appareil de contrôle n'entrera pas en contact avec de l'eau de quelque nature que ce soit.

4. Entrez l'écran à fond dans la base pour fixer l'écran d'affichage à la base.

## AVIS

Le compteur et les câbles d'alimentation mesurent 59 po (149,9 cm) de long. Sélectionnez l'emplacement de montage de l'appareil de contrôle pour permettre la connexion au compteur et à la prise électrique.

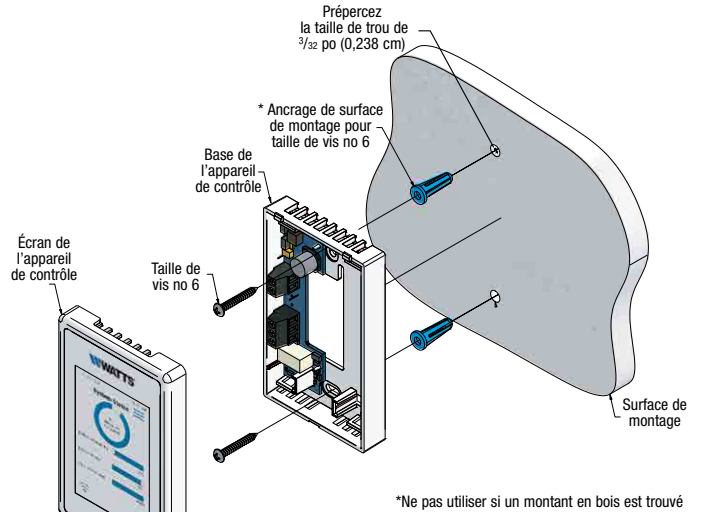
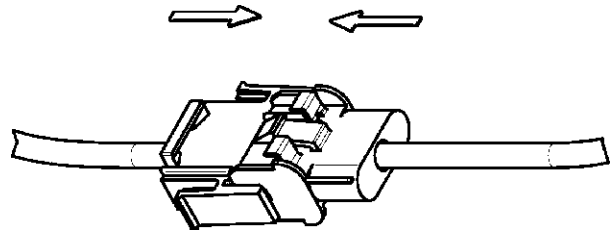

Figure 2

5. Branchez le câble de l'appareil de contrôle au câble du compteur.



6. Branchez le transformateur d'alimentation électrique dans une prise électrique à disjoncteur GFCI et suivez les instructions à partir de la page 7 de cette procédure pour la configuration et le fonctionnement du produit.

# Schémas d'installation

Appareil de contrôle du débit volumétrique BB-M101 installé sur les systèmes de filtration des modèles BB-S100 et BB-S101 de Watts. Voir les documents IOM-WQ-BB-S100 et IOM-WQ-BB-S101 pour les instructions d'installation complètes des systèmes BB-S100 et BB-S101.

Vue de dessus

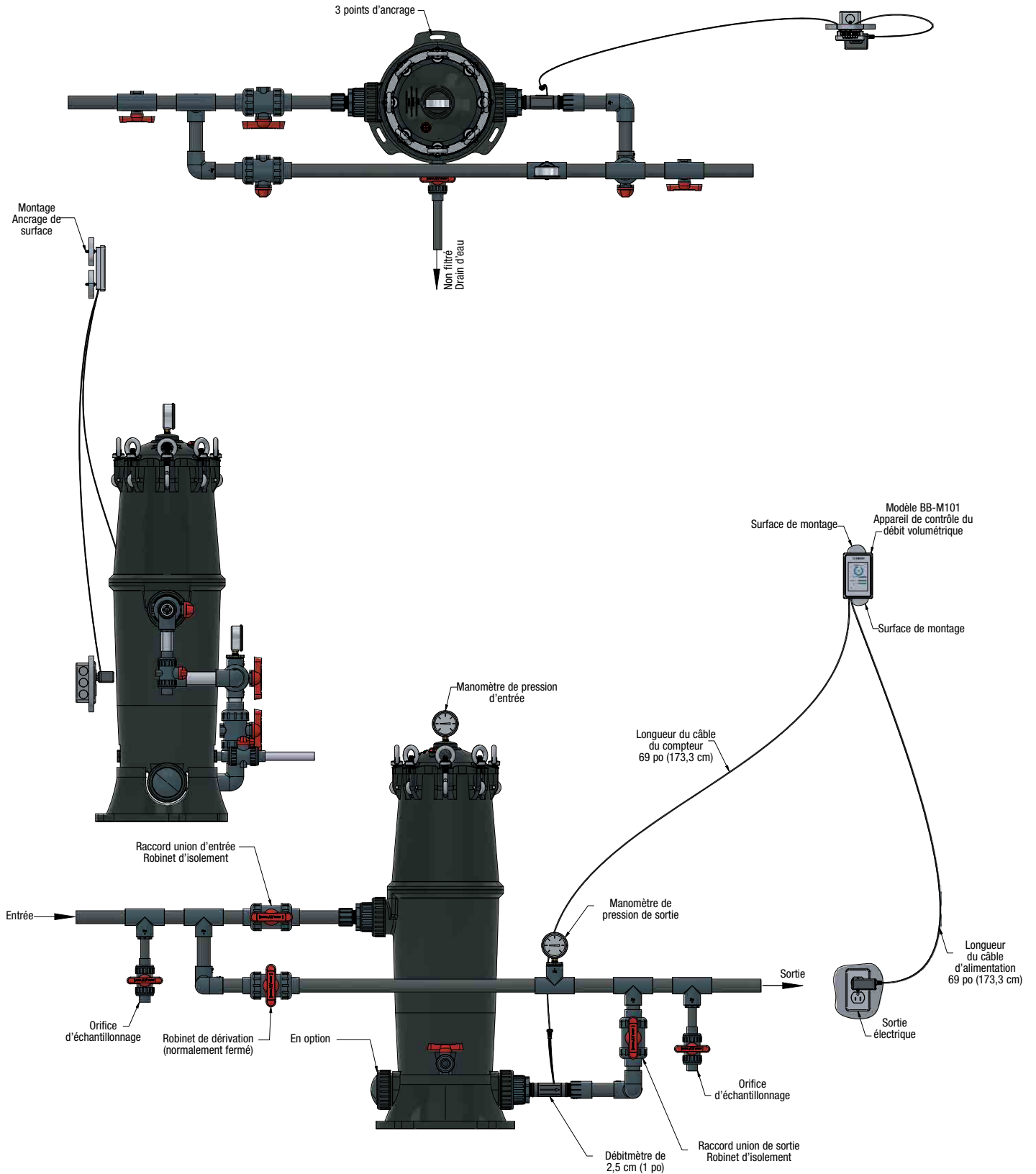

# Configuration et enregistrement du produit

1. Branchez le produit dans une prise électrique et l'écran d'accueil apparaîtra :

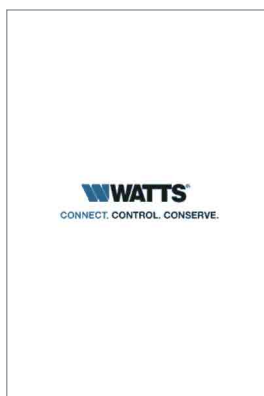

Suivi automatiquement de l'écran de sélection de langue. Sélectionnez la langue, puis appuyez sur **Suivant** :



2. Sélectionnez **Oui** pour vous connecter au réseau Wi-Fi afin de recevoir des notifications automatiques, puis appuyez sur **Suivant** :

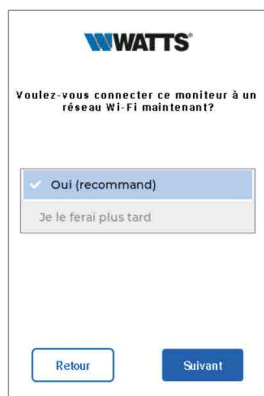

**Remarque** : Si le Wi-Fi n'est pas disponible, sélectionnez **Je le ferai plus tard** et appuyez sur **Suivant** pour faire avancer automatiquement l'affichage vers l'écran Accueil/Tableau de bord; le produit fonctionnera avec une fonctionnalité réduite. Les notifications automatiques du système NE SERONT PAS envoyées par courriel ou par message texte. Les étapes restantes de la configuration et de l'enregistrement du produit seront ignorées.

3. Balayez le code QR, connectez-vous/créez un compte, puis acceptez les conditions d'utilisation et appuyez sur **Suivant** :



4. Entrez le code postal et appuyez sur le crochet pour accepter, puis appuyez sur **Suivant** :

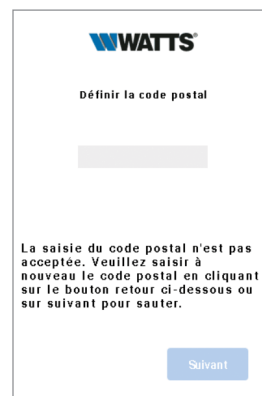

5. Sélectionnez un réseau Wi-Fi et appuyez sur **Connexion** :



# Configuration et enregistrement du produit (suite)

6. Entrez le mot de passe Wi-Fi et appuyez sur **Suivant** :



8. Entrez le code d'activation envoyé à votre adresse courriel et appuyez sur **Suivant** :

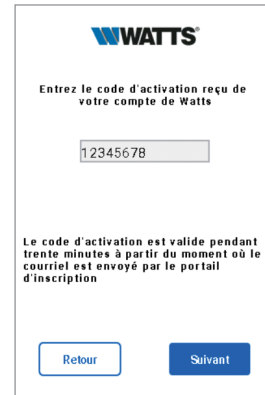

Il y aura connexion automatique au Wi-Fi :



L'appareil se connectera ensuite à Watts (serveurs ou nuage) pour confirmer le numéro d'activation.



7. Appuyez sur **OK** une fois la connexion Wi-Fi confirmée. L'affichage passera automatiquement à la section Enregistrement du produit et demandera un code postal.

Si la connexion Wi-Fi échoue, appuyez sur Précédent pour tenter de nouveau la connexion ou appuyez sur Sauter pour passer à l'écran Accueil/Tableau de bord sans connexion Wi-Fi.

Ceci fait, l'écran passera automatiquement à la vérification de votre nom et de votre adresse courriel.



S'il n'est pas connecté au Wi-Fi, le produit fonctionnera avec une fonctionnalité réduite. Les notifications automatiques du système NE SERONT PAS envoyées par courriel ou par message texte. Les étapes restantes de la configuration et de l'enregistrement du produit seront ignorées.



# Configuration et enregistrement du produit (suite)

9. Vérifiez votre prénom, votre nom et votre adresse courriel, puis appuyez sur **Suivant** :

**WATTS**  
Vérifiez votre produit pour les notifications

Prénom  
Watts

Nom de famille  
Water

Adresse courriel  
wattswater@watts.com

Si les informations ci-dessus ont changé, effectuez une réinitialisation aux réglages d'usine et obtenez un nouveau code d'activation

Ignore Suivant

10. Entrez l'adresse et appuyez sur **Suivant** :

**WATTS**  
Enregistrer votre produit pour la garantie et les notifications

Adresse municipale  
5100 Silver Star Road

Ville  
Vernon

État  
BC

Pays  
CA

Vous devez enregistrer le produit pour rester connecté à votre Wi-Fi et recevoir des notifications. Sauter cette étape déconnectera votre Wi-Fi

Retour Suivant

11. Entrez le numéro SMS mobile (en option) pour les notifications par message texte et appuyez sur **Suivant** :

**WATTS**  
Numéro SMS (facultatif)

Ajouter un numéro de cellulaire pour les avis par message texte

Des frais de messagerie texte et de données peuvent s'appliquer

Retour Suivant

12. Confirmez le numéro SMS en appuyant sur **Suivant** :



L'écran d'affichage passera automatiquement à l'écran Accueil/ Tableau de bord une fois l'enregistrement du produit terminé. Une notification sera envoyée à l'utilisateur par courriel pour confirmer l'enregistrement du produit. Cliquez sur Vérifier dans le courriel pour finaliser l'enregistrement de l'appareil.

# Fonctionnement du produit

Le fonctionnement normal est effectué à partir de l'écran Accueil/ Tableau de bord.

Lorsque vous affichez un écran, après 2 minutes d'inactivité, l'écran d'affichage revient à l'écran Accueil/Tableau de bord.

En cas de panne de courant, l'appareil de contrôle reprendra son fonctionnement après le rétablissement de l'alimentation et reviendra automatiquement à l'écran Accueil/Tableau de bord.

## Identification de l'écran Accueil/Tableau de bord

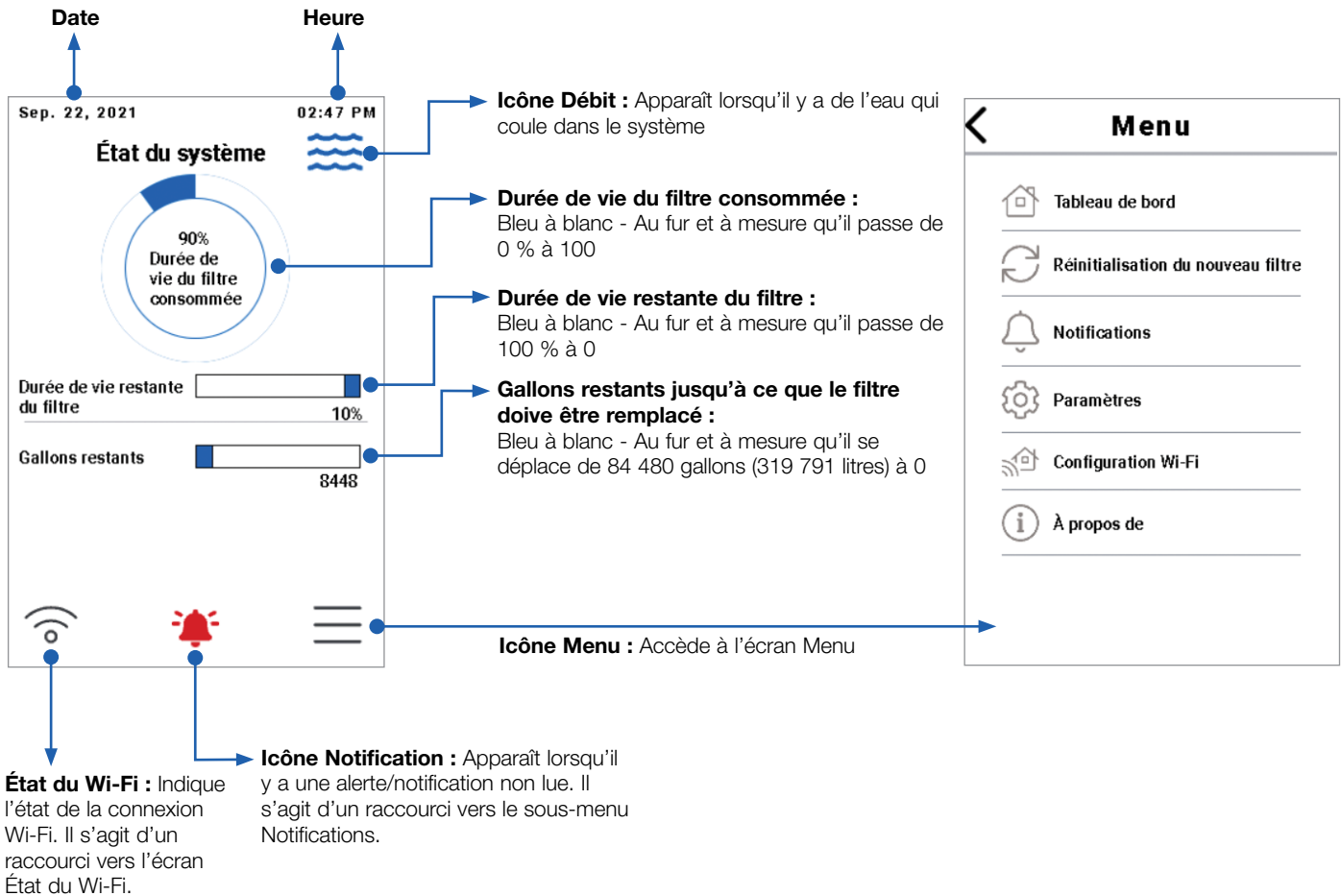

Des notifications automatiques seront envoyées à l'utilisateur en fonction de la durée de vie du filtre consommée présélectionnée de la cartouche filtrante. Par exemple, si vous avez sélectionné d'envoyer une notification lorsque 90 % de la durée de vie du filtre consommée a été atteinte, une notification automatique sera envoyée à l'utilisateur par courriel ou SMS.

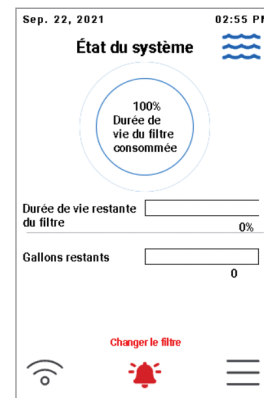
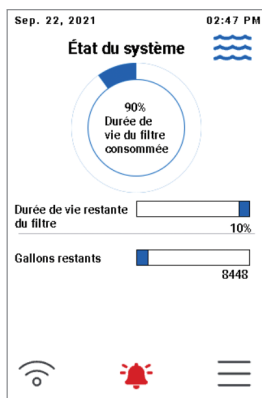

Lorsque la durée de vie du filtre consommée atteint 100 %, une alerte automatique sera envoyée à l'utilisateur par courriel ou SMS :

À ce stade, remplacez la cartouche filtrante du système de filtration BB-S100 ou BB-S101 conformément aux instructions de remplacement de la cartouche filtrante dans le manuel du système applicable. Ensuite, effectuez une réinitialisation du nouveau filtre en suivant les instructions de ce manuel.

# Navigation de l'écran de menu

Appuyez sur la **flèche de retour** dans le coin supérieur gauche de n'importe quel écran pour revenir à l'écran précédent.



## Tableau de bord

Appuyez sur **Tableau de bord** pour revenir à l'écran Accueil/Tableau de bord.

## A. Réinitialisation du nouveau filtre

Après avoir remplacé le filtre dans le système de filtration BB-S100 ou BB-S101, l'appareil de contrôle doit être réinitialisé à sa pleine capacité.

1. À partir de l'écran Menu, appuyez sur **Réinitialisation du nouveau filtre** :



2. Appuyez sur **Réinitialiser maintenant** :



3. Appuyez sur **Oui** pour confirmer :

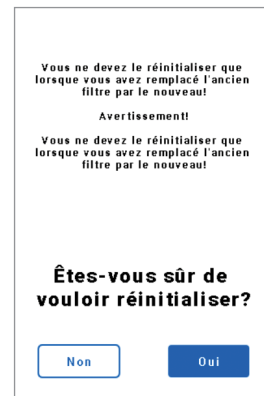

4. L'écran d'affichage reviendra à l'écran Accueil/Tableau de bord indiquera bannière « Félicitations! » indiquant que la réinitialisation a réussi. Une notification sera envoyée à l'adresse courriel ou au numéro SMS confirmant la réinitialisation du nouveau filtre.

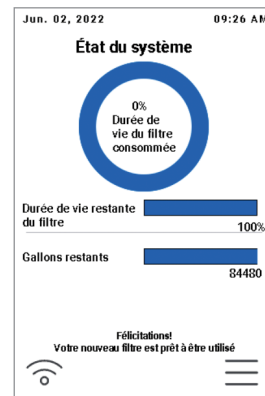

## B. Notifications

Les notifications qui ont été envoyées à l'utilisateur concernant le fonctionnement du produit peuvent être consultées sur l'écran Notifications.

1. À partir de l'écran Menu, appuyez sur **Notifications** pour afficher une liste des notifications précédentes :



2. Appuyez sur **Supprimer tout** pour effacer la liste complète des notifications. L'affichage reviendra automatiquement à l'écran Menu :

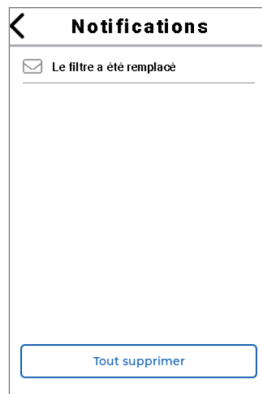

### AVIS

Vous pouvez également accéder au sous-menu Notifications en appuyant sur l'icône rouge de cloche lorsqu'elle est visible en bas au centre de l'écran Accueil/Tableau de bord.

## C. Paramètres

Les unités de mesure, les points de consigne de notification, l'heure, la date et les modifications de compte peuvent être effectuées dans Paramètres.

- À partir de l'écran Menu, appuyez sur **Paramètres** pour passer à l'écran Paramètres :



### C.1 Unités de mesure

1. À partir de l'écran Paramètres, appuyez sur **Unités de mesure** et sélectionnez les unités de mesure à afficher :

2. Appuyez sur la **flèche de retour** pour revenir à l'écran Paramètres :

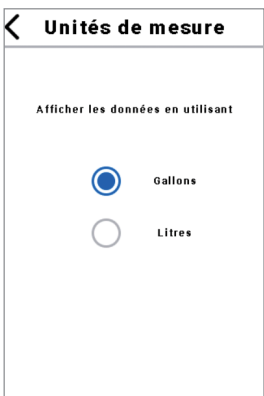

## C.2 Notifications

Les notifications concernant le remplacement de la cartouche filtrante seront envoyées par SMS et courriel aux points de consigne sélectionnés par l'utilisateur. Les points de consigne peuvent être affichés et sélectionnés sur l'écran Notifications.

1. À partir de l'écran Paramètres, appuyez sur **Notifications** pour passer au sous-menu Notifications :



2. Appuyez sur **Notifications par courriel** pour accéder au niveau de notification sélectionnable par l'utilisateur pour la durée de vie de la cartouche filtrante consommée et l'état du Wi-Fi. Sélectionnez le pourcentage d'utilisation de la cartouche filtrante auquel un avis par courriel sera envoyé et si des notifications doivent être envoyées si la connexion Wi-Fi est perdue et rétablie. Une notification automatique par courriel sera envoyée à 100 % d'utilisation de la cartouche filtrante, peu importe les sélections effectuées :

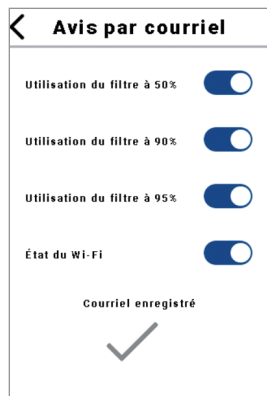

Si un compte de courriel a été utilisé dans Configuration du produit, un crochet de confirmation apparaîtra en bas de l'écran. Si aucune adresse courriel n'a été utilisée, une option d'en ajouter une s'affichera.

3. Appuyez sur la **flèche de retour** pour revenir à l'écran Paramètres :



4. Appuyez sur **Notifications** pour passer au sous-menu Notifications :

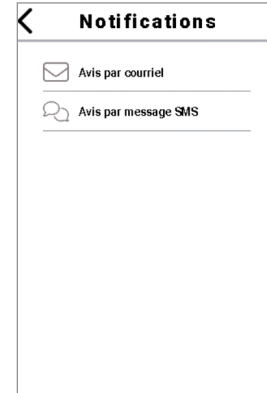

5. Appuyez sur **Notifications par SMS** pour accéder au niveau de notification sélectionnable par l'utilisateur pour la durée de vie de la cartouche filtrante consommée et l'état du Wi-Fi. Sélectionnez le pourcentage d'utilisation de la cartouche filtrante auquel un avis par SMS sera envoyé et si des notifications doivent être envoyées si la connexion Wi-Fi est perdue et rétablie. Une notification automatique par SMS sera envoyée à 100 % d'utilisation de la cartouche filtrante, peu importe les sélections effectuées :

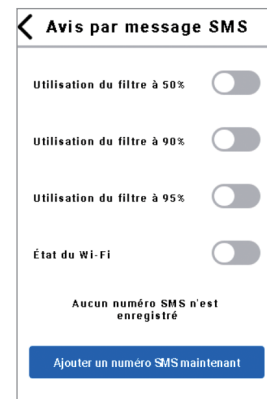

Si un numéro SMS a été utilisé dans Configuration du produit, un crochet de confirmation apparaîtra en bas de l'écran. Si aucun numéro SMS n'a été utilisé, une option d'en ajouter un s'affichera.

6. Appuyez sur la **flèche de retour** pour revenir à l'écran Paramètres :

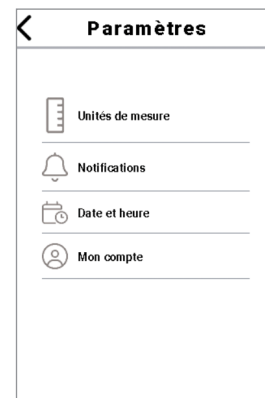

### C.3 Date et heure

Les modifications apportées à la date et à l'heure sont effectuées dans les écrans Date et Heure.

1. À partir de l'écran Paramètres, appuyez sur **Date et heure** pour passer aux écrans de réglage de l'heure et de la date. La durée peut être ajustée en sélectionnant **Automatique** (image de gauche) ou **Manuel** (image de droite) :

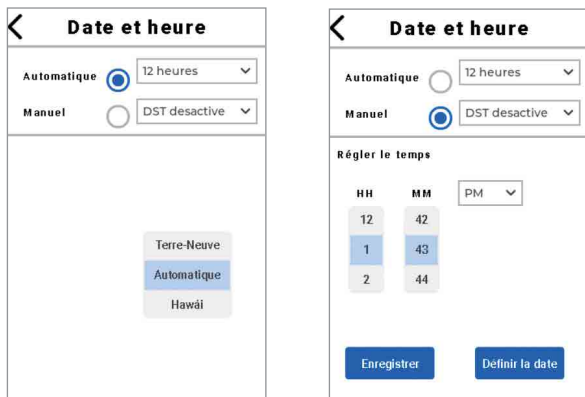

La mise à jour **automatique** de l'heure et de la date selon l'heure et la date locales ou un fuseau horaire spécifique peut être sélectionnée. La mise à jour **manuelle** exige que l'utilisateur sélectionne **Heure Minute** et **AM/PM**. Si l'option Automatique a été utilisée pour régler l'heure et la date, appuyez sur la **flèche de retour** pour revenir à l'écran Paramètres.

#### AVIS

Une connexion Wi-Fi est requise pour le réglage automatique de l'heure.

Si l'option Manuel a été utilisée pour régler l'heure, la date devra être réglée séparément.

2. Appuyez sur **Régler la date** en bas à droite pour passer à l'écran Régler la date. Sélectionnez Mois Jour Année, puis appuyez sur **Enregistrer** :

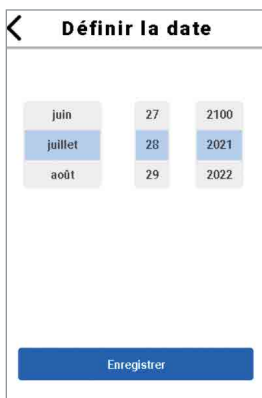

L'affichage reviendra à l'écran Régler l'heure :



3. Appuyez sur **Enregistrer** pour revenir à l'écran Paramètres :



## C.4 Mon compte

Apportez des modifications au nom, à l'adresse, à l'adresse courriel et au numéro de message texte.

1. À partir de l'écran Paramètres, appuyez sur Mon compte pour afficher l'écran d'aperçu **Mon compte** :

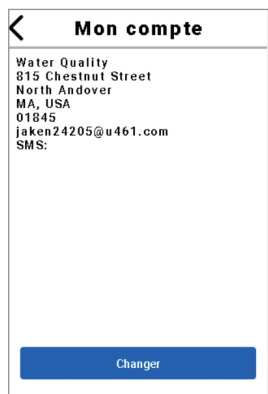

Si aucune modification n'est nécessaire, appuyez sur la flèche de retour pour revenir à l'écran Paramètres.

2. Appuyez sur **Modifier** pour passer aux écrans d'enregistrement de produit où des modifications peuvent être apportées au code postal, au prénom/nom, à l'adresse courriel, à l'adresse et au numéro de mobile/SMS du compte. Consultez la section Enregistrement du produit à la page 9 de ce manuel pour un guide détaillé avec des images.

Une fois les changements de compte effectués, l'affichage reviendra à l'écran Accueil/Tableau de bord.

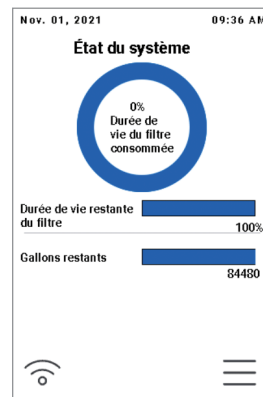

## D. Configuration du réseau Wi-Fi

L'accès rapide permettant d'afficher l'état de la connexion Wi-Fi ou de vous connecter au Wi-Fi est disponible sur l'écran de configuration Wi-Fi.

Si le produit n'est pas connecté au Wi-Fi, cet écran apparaît :



À partir de l'écran Paramètres, appuyez sur **Configuration du Wi-Fi** pour passer à l'écran État du Wi-Fi.

Si le produit est connecté au Wi-Fi, cet écran apparaît :



Si vous le souhaitez, le produit peut être déconnecté du Wi-Fi en faisant glisser l'interrupteur à bascule vers la gauche. Appuyez sur la **flèche de retour** pour revenir à l'écran Menu. Une fois le service Wi-Fi déconnecté, un avis sera envoyé à l'utilisateur par courriel ou par message texte.

Appuyez sur la **flèche de retour** pour revenir à l'écran Menu ou appuyez sur **Connexion au Wi-Fi maintenant** pour passer à la configuration du Wi-Fi. Si **Connexion au Wi-Fi maintenant** est sélectionné, suivez les instructions de configuration du produit en commençant par l'étape 2 à la page 7 de ce manuel, puis en continuant avec la section Enregistrement du produit. Une fois que vous aurez terminé, un message sera envoyé à l'utilisateur par courriel ou message texte pour indiquer que la connexion Wi-Fi a été rétablie. L'affichage reviendra à l'écran Accueil/Tableau de bord :

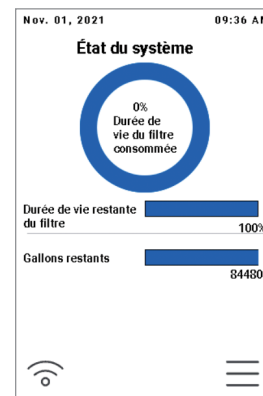

## E. Écrans À propos de

Des renseignements détaillés sur le produit, l'envoi de messages test et la réinitialisation des paramètres par défaut sont accessibles sur l'écran À propos de :



### E.1 À propos de

1. À partir de l'écran Paramètres, appuyez sur **À propos de** pour passer à l'écran À propos de :

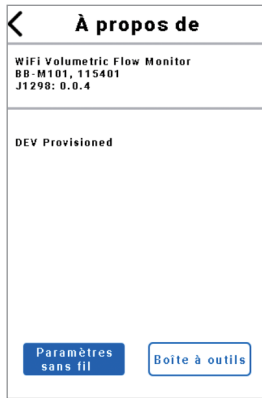

3. Appuyez sur **Système** pour passer au deuxième écran À propos de ce système :

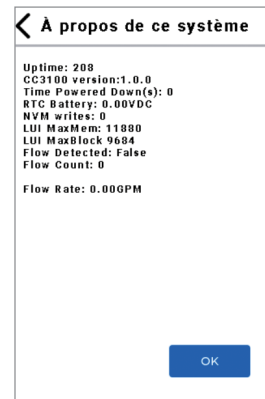

2. Appuyez sur **Paramètres sans fil** pour passer aux écrans À propos de ce système pour afficher les détails du produit :

4. Appuyez sur **OK** pour revenir à l'écran À propos de :

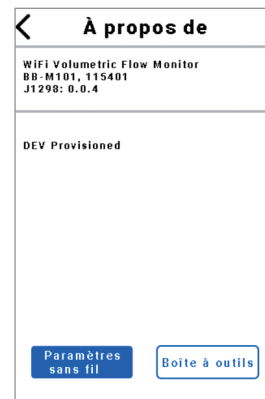



## Boîte à outils

La boîte à outils permet d'envoyer des messages test ou d'effectuer une réinitialisation des paramètres par défaut.

### Envoyer un message test

1. À partir de l'écran À propos de, appuyez sur **Boîte à outils** pour accéder à l'écran Boîte à outils :

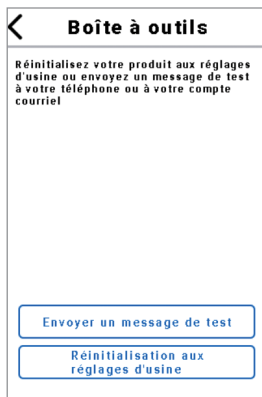

2. Appuyez sur **Envoyer un message test** et un message test sera envoyé automatiquement au numéro SMS et à l'adresse courriel enregistrés :

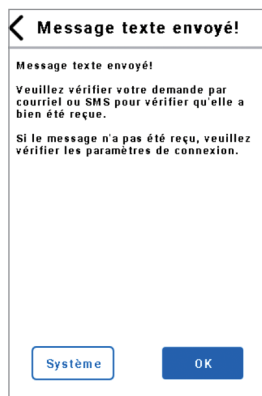

3. Appuyez sur **OK** pour revenir à l'écran Boîte à outils ou sur **Système** pour revenir à l'écran À propos de ce système.

## Réinitialisation des paramètres par défaut

1. À partir de l'écran Boîte à outils, appuyez sur **Réinitialisation des paramètres par défaut** pour accéder à l'écran Confirmer les paramètres par défaut :

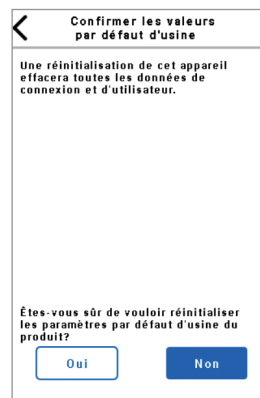

2. Appuyez sur **Oui** et la fenêtre de confirmation s'affichera :

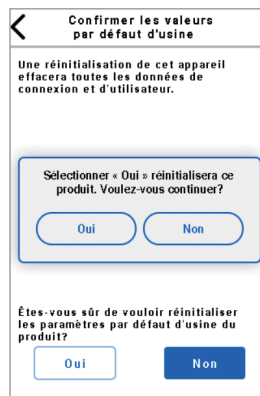

3. Appuyez sur **Oui** dans la fenêtre de confirmation. Le produit sera réinitialisé aux paramètres par défaut, l'écran passera à Configuration du produit et l'écran Sélectionner la langue apparaîtra. Effectuez toutes les étapes de configuration du produit et d'enregistrement du produit, comme indiqué aux pages 7 à 9 de ce manuel.

## Dépannage

Problème	Cause possible	Mesure corrective
L'appareil de contrôle du débit ne détecte pas le débit d'eau	Débris étrangers dans le débitmètre	Enlevez les débris étrangers du compteur
	Le câble de l'appareil de contrôle du débit n'est pas correctement connecté au compteur	Assurez-vous que le câble est bien connecté
	Le débitmètre est installé à l'envers	Installez le débitmètre avec la flèche pointant dans le sens du débit
	La robinet de dérivation du système est ouvert	Fermez le robinet de dérivation du système
	Appareil de contrôle/compteur de débit défectueux	Remplacez l'appareil de contrôle de débit et le débitmètre
Le produit ne reste pas connecté au Wi-Fi	Signal Wi-Fi faible ou interrompu	Assurez-vous que le signal Wi-Fi est bon et continu
Le produit ne se connecte pas au réseau Wi-Fi	Réseau Wi-Fi 2,4 GHz requis	Assurez-vous qu'il y a réseau Wi-Fi 2,4 GHz présent
Le produit n'envoie pas de notifications système	Connexion au réseau Wi-Fi requise	Assurez-vous que le Wi-Fi est connecté
	L'inscription doit être complétée et les conditions générales doivent être acceptées	Assurez-vous que l'inscription est terminée et que le code d'activation a été soumis



**Garantie limitée :** Watts (la « Société ») garantit que chacun de ses produits est exempt de vice de matériau et de fabrication dans des conditions normales d'utilisation pour une période de trois ans à compter de la date d'expédition d'origine. Si une telle défaillance devait se produire au cours de la période sous garantie, la Société pourra, à sa discrétion, remplacer le produit ou le remettre en état, sans frais.

**LA PRÉSENTE GARANTIE EST DONNÉE EXPRESSÉMENT ET CONSTITUE LA SEULE GARANTIE DONNÉE PAR LA SOCIÉTÉ EN CE QUI CONCERNE LE PRODUIT. LA SOCIÉTÉ NE FORMULE AUCUNE AUTRE GARANTIE, EXPRESSE OU IMPLICITE. LA SOCIÉTÉ DÉCLINE AUSSI FORMELLEMENT PAR LA PRÉSENTE TOUTE AUTRE GARANTIE, EXPRESSE OU IMPLICITE, Y COMPRIS, SANS S'Y LIMITER, LES GARANTIES IMPLICITES DE QUALITÉ MARCHANDE ET D'APTITUDE À UN USAGE PARTICULIER.**

Le dédommagement précisé dans le premier paragraphe de cette garantie constitue la seule et unique alternative en cas de service demandé au titre de cette garantie et la Société ne pourra être tenue responsable de dommages spéciaux ou indirects, incluant, sans s'y limiter : pertes de profit, coûts de réparation ou de remplacement des autres biens ayant été endommagés si ce produit ne fonctionne pas correctement, autres coûts afférents aux frais de main-d'œuvre, de retards, de vandalisme, de négligence, d'engorgement causés par des corps étrangers, de dommages causés par des propriétés de l'eau défavorables, des produits chimiques ou toute autre circonstance indépendante de la volonté de la Société. La présente garantie est déclarée nulle et non avenue en cas d'usage abusif ou incorrect, d'application, d'installation ou d'entretien incorrects ou de modification du produit.

Certains États n'autorisent pas les limitations de durée d'une garantie tacite, ni l'exclusion ou la limitation des dommages accessoires ou indirects. En conséquence, les limitations susmentionnées pourraient ne pas s'appliquer à votre cas. Cette garantie limitée vous confère des droits spécifiques reconnus par la loi; vous pourriez également avoir d'autres droits, lesquels varient d'un État à l'autre. Vous devez donc prendre connaissance des lois étatiques applicables pour déterminer vos droits. **LA DURÉE DE TOUTE GARANTIE IMPLICITE PRÉVUE PAR LA LOI EN APPLICATION ET DEVANT DONC ÊTRE ASSUMÉE, Y COMPRIS LES GARANTIES IMPLICITES DE QUALITÉ MARCHANDE ET D'APTITUDE À UN USAGE PARTICULIER, SERA LIMITÉE À UN AN À PARTIR DE LA DATE DE L'EXPÉDITION D'ORIGINE.**



Watts Regulator Co.  
815 Chestnut Street  
North Andover, MA 01845-6098

**É.-U. :** Tél. : (978) 689-6066 • Téléc. : (978) 975-8350 • Watts.com

**Canada :** Tél. : (888) 208-8927 • Téléc. : (905) 481-2316 • Watts.ca

**Amérique latine :** Tél. : (52) 55-4122-0138 • Watts.com