

USA: Tel. (978) 688-1811 • Fax: (978) 794-1848 • www.watts.com  
Canada: Tel. (905) 332-4090 • Fax: (905) 332-7068 • www.watts.ca



**Garantía limitada:** Watts Regulator Co. (a adelante, "la Compañía") garantiza, por un periodo de un año a partir de la fecha de envío original, que sus productos están libres de defectos en materiales y mano de obra bajo condiciones de uso normal. En caso de que se encuentren tales defectos dentro del periodo de garantía, la Compañía reemplazará o recondicionará, a su elección, el producto sin costo alguno.

LA GARANTÍA AQUÍ ESTIPULADA SE OTORGA EN FORMA EXPRESA Y ES LA ÚNICA GARANTÍA OTORGADA POR LA COMPAÑÍA EN RELACION CON EL PRODUCTO. LA COMPAÑÍA NO OTORGA NINGUNA OTRA GARANTÍA, YA SEA EXPRESA O IMPLÍCITA. LA COMPAÑÍA POR LA PRESENTE DESCONOCE ESPECÍFICAMENTE TODAS LAS DEMÁS GARANTÍAS, EXPRESAS O IMPLÍCITAS, INCLUIDAS A TÍTULO DE ADAPTACIÓN A UN BUT PARTICULAR.

Le recours décrit dans le premier paragraphe de cette garantie constitue le seul recours à toute violation de la présente garantie. La Société ne saurait être tenue responsable de tout dommage accessoire, spécial ou indirect, y compris, de façon non limitative : la perte de profits ou le coût afférent à la réparation ou au remplacement d'autres biens qui seraient endommagés par suite du fonctionnement incorrect du produit ; d'autres coûts résultant de frais de main-d'œuvre, de retards, de vandalismes, de négligence, d'une obstruction causée par des matériaux étrangers; de dommages causés par une eau impropre, des produits chimiques ou par tout autre événement échappant au contrôle de la Société. La présente garantie est déclarée nulle et non avenue en cas d'usage abusif ou incorrect, d'application, d'installation ou de modification du produit.

Certains États n'autorisent pas les limitations de durée d'une garantie tacite ou l'exclusion ou la limitation des dommages accessoires ou indirects. Les limitations susmentionnées peuvent donc ne pas s'appliquer à vous. Cette garantie limitée ne couvre pas les dommages accessoires ou indirects. EN CAS D'AUTRES DROITS QUI VIENENT D'UN ÉTAT À L'AUTRE, VEUILLEZ VOUS RÉFÉRER AUX LOIS APPLICABLES DE L'ÉTAT DÉTERMINÉ PAR VOS DROITS EN LA MATIÈRE. DANS LA MESURE PERMISE PAR LA LOI APPLICABLE DE L'ÉTAT, TOUTES LES GARANTIES TACITES NE POUVAIENT PAS ÊTRE REÇUES, Y COMPRIS LES GARANTIES TACITES DE QUALITÉ MARCHANDE ET D'ADAPTATION À UN BUT PARTICULIER, SONT LIMITÉES QUANT À LEUR DURÉE À UN AN À COMPTER DE LA DATE D'ÉDITION D'ORIGINE.

**Garantía limitada:** Watts Regulator Co. (la «Société») garantit que chacun de ses produits est exempt de défauts de matériaux et de fabrication dans des conditions normales d'utilisation pour une période d'un an à compter de la date d'expédition d'origine. Dans l'éventualité où de tels vices se manifesteraient pendant le période de garantie, la Société, à sa discrétion, remplacera ou reconditionnera le produit sans frais.

LA SOCIÉTÉ POUR CE PRODUIT, LA SOCIÉTÉ N'OFFRE AUCUNE AUTRE GARANTIE, EXPRESSE OU TACITE, PAR LA PRÉSENTE. LA SOCIÉTÉ REJETTE SPÉCIFIQUEMENT TOUTE AUTRE GARANTIE, EXPRESSE OU TACITE, NOTAMMENT TOUTE GARANTIE TACITE DE QUALITÉ MARCHANDE OU D'ADAPTATION À UN BUT PARTICULIER.

Pour plus d'informations: [www.watts.com/prop65](http://www.watts.com/prop65)

USA: Tel. (978) 688-1811 • Fax: (978) 794-1848 • www.watts.com  
Canada: Tel. (905) 332-4090 • Fax: (905) 332-7068 • www.watts.ca



**Garantía limitada:** Watts Regulator Co. (en adelante, "la Compañía") garantiza, por un periodo de un año a partir de la fecha de envío original, que sus productos están libres de defectos en materiales y mano de obra bajo condiciones de uso normal. En caso de que se encuentren tales defectos dentro del periodo de garantía, la Compañía reemplazará o recondicionará, a su elección, el producto sin costo alguno.

LA GARANTÍA AQUÍ ESTIPULADA SE OTORGA EN FORMA EXPRESA Y ES LA ÚNICA GARANTÍA OTORGADA POR LA COMPAÑÍA EN RELACION CON EL PRODUCTO. LA COMPAÑÍA NO OTORGA NINGUNA OTRA GARANTÍA, YA SEA EXPRESA O IMPLÍCITA. LA COMPAÑÍA POR LA PRESENTE DESCONOCE ESPECÍFICAMENTE TODAS LAS DEMÁS GARANTÍAS, EXPRESAS O IMPLÍCITAS, INCLUIDAS A TÍTULO DE ADAPTACIÓN A UN PROPÓSITO EN PARTICULAR.

La solución descrita en el primer párrafo de esta garantía constituirá la única y exclusiva solución por E IDONEIDAD PARA UN PROPÓSITO EN PARTICULAR.

Algunos Estados no permiten limitaciones en la duración de una garantía implícita o la exclusión o limitación de daños incidentales o indirectos, por lo tanto, es posible que las limitaciones anteriores no correspondan en su caso. Esta garantía limitada le da derechos legales específicos: usted podrá tener también otros derechos que varían según el Estado. Usted debe consultar las leyes estatales aplicables para determinar sus derechos. EN LA MEDIDA EN QUE SEA CONGRUENTE CON LAS LEYES ESTATALES APLICABLES, CUALQUIER GARANTÍA IMPLÍCITA QUE NO SEA RECHAZADA, INCLUIDAS LAS GARANTÍAS IMPLÍCITAS DE APTITUD PARA LA COMERCIALIZACIÓN E IDONEIDAD PARA UN PROPÓSITO EN PARTICULAR, SE LIMITA EN SU DURACIÓN A UN AÑO A PARTIR DE LA FECHA DEL ENVÍO ORIGINAL.

**ADVERTENCIA:** Este producto contiene sustancias químicas que en el Estado de California se conocen como causantes de cáncer y malformaciones u otros daños reproductivos.

Para más información: [www.watts.com/prop65](http://www.watts.com/prop65)

USA: Tel. (978) 688-1811 • Fax: (978) 794-1848 • www.watts.com  
Canada: Tel. (905) 332-4090 • Fax: (905) 332-7068 • www.watts.ca



**Garantía limitada:** Watts Regulator Co. (the "Company") warrants each product to be free from defects in material and workmanship under normal usage for a period of one year from the date of original shipment. In the event of such defects within the warranty period, the Company will, at its option, replace or recondition the product without charge.

THE WARRANTY SET FORTH HEREIN IS GIVEN EXPRESSLY AND IS THE ONLY WARRANTY GIVEN BY THE COMPANY WITH RESPECT TO THE PRODUCT. THE COMPANY MAKES NO OTHER WARRANTIES, EXPRESS OR IMPLIED. THE COMPANY HEREBY SPECIFICALLY DISCLAIMS ALL WARRANTIES OF MERCHANTABILITY AND FITNESS FOR A PARTICULAR PURPOSE.

The remedy described in the first paragraph of this warranty shall constitute the sole and exclusive remedy for breach of warranty, and the Company shall not be responsible for any incidental, special or consequential damages, including without limitation, lost profits or the cost of repairing or replacing other property which is damaged if this product does not work properly, other costs resulting from labor charges, delays, vandalism, negligence, fouling caused by foreign material, damage from adverse water conditions, chemical, or any other circumstances over which the Company has no control. This warranty shall be invalidated by any abuse, misuse, misapplication, improper installation or improper maintenance or alteration of the product.

Some States do not allow limitations on how long an implied warranty lasts, and some States do not allow the exclusion or limitation of incidental or consequential damages. Therefore the above limitations may not apply to you. This Limited Warranty gives you specific legal rights, and you may have other rights that vary from State to State. You should consult applicable state laws to determine your rights. SO FAR AS IS CONSISTENT WITH APPLICABLE STATE LAW, ANY IMPLIED WARRANTIES THAT MAY NOT BE DISCLAIMED BY YOU WILL BE WAIVED BY THE COMPANY. YOU MAY ALSO HAVE OTHER RIGHTS THAT VARY FROM STATE TO STATE.

Algunos Estados no permiten limitaciones en la duración de una garantía implícita o la exclusión o limitación de daños incidentales o indirectos, por lo tanto, es posible que las limitaciones anteriores no correspondan en su caso. Esta garantía limitada le da derechos legales específicos: usted podrá tener también otros derechos que varían según el Estado. Usted debe consultar las leyes estatales aplicables para determinar sus derechos. EN LA MEDIDA EN QUE SEA CONGRUENTE CON LAS LEYES ESTATALES APLICABLES, CUALQUIER GARANTÍA IMPLÍCITA QUE NO SEA RECHAZADA, INCLUIDAS LAS GARANTÍAS IMPLÍCITAS DE APTITUD PARA LA COMERCIALIZACIÓN E IDONEIDAD PARA UN PROPÓSITO EN PARTICULAR, SE LIMITA EN SU DURACIÓN A UN AÑO A PARTIR DE LA FECHA DEL ENVÍO ORIGINAL.

**WARNING:** This product contains chemicals known to the State of California to cause cancer and birth defects or other reproductive harm.

For more information: [www.watts.com/prop65](http://www.watts.com/prop65)



Left Hand Copper Supply Tube  
Replacement Kit  
Kit de reemplazo del tubo de cobre de la izquierda  
Kit de reemplazamiento en cuido sur  
d'alimentation en cuivre sur  
Installation Instructions  
Instrucciones de instalación  
Instructions d'installation

# Series 1070, P1070, G1070, & GP1070

ENGLISH INSTRUCTIONS

**WARNING**  
Read this Manual BEFORE using this equipment. Failure to read and follow all safety and use information can result in death, serious personal injury, property damage, or damage to the equipment. Keep this Manual for future reference.

**WARNING**  
FAILURE TO COMPLY WITH PROPER INSTALLATION AND MAINTENANCE INSTRUCTIONS COULD CONTRIBUTE TO THE VALVE FAILURE, RESULTING IN INJURY AND/OR DEATH. TO ENSURE THE ACCURATE AND RELIABLE OPERATION OF THIS PRODUCT, IT IS ESSENTIAL TO:

- Properly design the system to minimize pressure and temperature variations.
- Conduct an annual maintenance program to ensure proper operation of all critical components.
- This valve is not factory preset and can be adjusted to deliver scalding temperatures. Check outlet temperature to ensure it does not exceed 105°F (41°C). Make sure temperature limit stop is properly re-set to maximum 105°F (41°C) following valve maintenance or repair. Tampering with limit stop in any way may result in scalding temperature causing serious bodily harm and/or death.

**WARNING**  
Need for Periodic Inspection: Periodic inspection by a licensed contractor is recommended. Corrosive water conditions, and/or unauthorized adjustments or repair could render the valve ineffective for service intended. Regular checking and cleaning of the valve's internal components and check stops helps assure maximum life and proper product function. Frequency of cleaning and inspection depends upon local water conditions.

## Installation Instructions

### Standard Lavatory Faucet

- Shut-off water at the supply stops.
- Disconnect supply tubes from the flexible connectors or from the supply stops.
- Remove supply tubes from the bottom of the faucet.

**NOTICE**  
Tubes are marked "LEFT HAND THREADS" (CLOCKWISE TO LOOSEN).  
4. Install new supply tubes to hot and cold inlets (COUNTER-CLOCKWISE TO TIGHTEN). Inlets are marked "H" and "C" underneath the faucet body. Make sure O-rings are in place. **HAND TIGHTEN ONLY.**

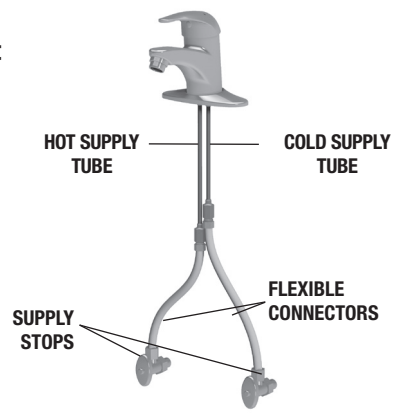

**WARNING**  
**SUPPLY TUBES – HAND TIGHTEN ONLY**  
OVER TIGHTENING, USING LUBRICANT OR EXPOSURE TO CORROSIVE MATERIALS CAN DAMAGE SUPPLY TUBE THREADS AND CAUSE FAILURE, LEAKING, OR FLOOD AND PROPERTY DAMAGE.

- Connect supply tubes to the flexible connectors or to the supply stops.
- With the handle in "off" position, turn on water supplies and **CHECK FOR LEAKS.**



## Installation Instructions

### Gooseneck Style Lavatory Faucet

- Shut-off water at the supply stops.
- Disconnect supply tubes from the flexible connectors or from the supply stops.
- Remove supply tubes from the bottom of the faucet.

**NOTICE**  
Tubes are marked "LEFT HAND THREADS" (CLOCKWISE TO LOOSEN).  
4. Install new supply tubes to hot and cold inlets (COUNTER-CLOCKWISE TO TIGHTEN). Inlets are marked "H" and "C" underneath the faucet body. Make sure O-rings are in place. **HAND TIGHTEN ONLY**  
5. Remove flexible supply from the outlet tube.  
6. Remove copper outlet tube from the faucet body.

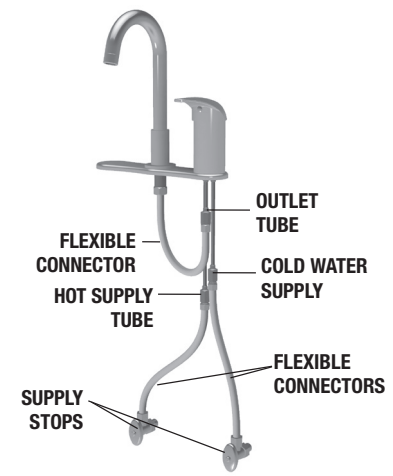

**NOTICE**  
Tubes are marked "LEFT HAND THREADS" (CLOCKWISE TO LOOSEN). Make sure O-rings is in place.  
7. Install new outlet tube to faucet body (COUNTER-CLOCKWISE TO TIGHTEN) and connect flexible hose to the outlet tube. **HAND TIGHTEN ONLY.**

**WARNING**  
**SUPPLY TUBES – HAND TIGHTEN ONLY**  
OVER TIGHTENING, USING LUBRICANT OR EXPOSURE TO CORROSIVE MATERIALS CAN DAMAGE SUPPLY TUBE THREADS AND CAUSE FAILURE, LEAKING, OR FLOOD AND PROPERTY DAMAGE.  
8. Connect supply tubes to the flexible connectors or to the supply stops.  
9. With the handle in "off" position, turn on water supplies and **CHECK FOR LEAKS.**



**⚠ ADVERTENCIA**

Lea este manual ANTES de utilizar este equipo.

El no leer y seguir todas las medidas de seguridad y usar la información puede causar la muerte, lesiones personales graves, daños materiales o daños en el equipo.

Guarde este manual para referencia futura.

**⚠ ADVERTENCIA**

LA FALTA DE CUMPLIMIENTO DE LAS INSTRUCCIONES DE INSTALACIÓN Y MANTENIMIENTO ADECUADAS PUEDE CONTRIBUIR A LA FALLA DE LA VALVULA, PUDIENDO RESULTAR EN LESIONES Y/O LA MUERTE.

PARA GARANTIZAR EL FUNCIONAMIENTO EXACTO Y CONFIABLE DE ESTE PRODUCTO ES ESENCIAL LO SIGUIENTE:

- Diseñar adecuadamente el sistema para minimizar las variaciones de presión y temperatura.
- Llevar a cabo un programa de mantenimiento anual para asegurar el correcto funcionamiento de todos los componentes críticos.
- Esta válvula no es pre-ajustada en la fábrica y puede ser ajustada para ofrecer altísimas temperaturas. **Verificar la temperatura de salida para asegurarse de que no exceda los 105°F (41°C)**. Asegúrese de que la temperatura tope sea fijada al máximo de 105°F (41°C) después del mantenimiento o reparación de la válvula. La manipulación de cualquier manera del tope de la temperatura podría resultar en altísimas temperaturas causando graves daños corporales y/o la muerte.

**⚠ ADVERTENCIA**

**Necesidad de Inspección Periódica:** Se recomienda la inspección periódica por un contratista con licencia. Las condiciones corrosivas de agua, y/o ajustes o reparaciones no autorizadas podrían hacer que la válvula sea ineficaz para el servicio previsto. El control y la limpieza regular de los componentes internos de la válvula y las paradas de verificación ayudan a asegurar la máxima vida y la función adecuada del producto. La frecuencia de la limpieza y la inspección depende de las condiciones locales del agua.

**Instrucciones de instalación****Grifo para lavamanos estándar**

1. Cierre la llave de paso del agua.
2. Desmonte el tubo de suministro del latiguillo flexible o de la llave de paso.
3. Saque los tubos de suministro de la parte inferior del grifo.

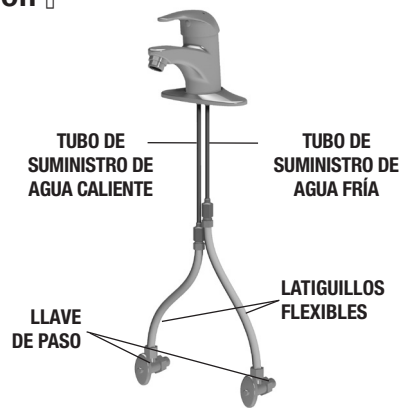
**AVISO**

Los tubos están marcados con "ROSCAS DE LA IZQUIERDA" (AFLOJE EN DIRECCIÓN DE LAS AGUJAS DEL RELOJ).

4. Instale los tubos de suministro nuevos en las entradas de agua caliente y fría (AJUSTE EN DIRECCIÓN CONTRARIA A LAS AGUJAS DEL RELOJ). Las entradas tienen las siguientes marcas "H" y "C" debajo del grifo. Asegúrese de que las juntas están en su lugar. **AJUSTE MANUAL ÚNICAMENTE.**

**⚠ ADVERTENCIA**

**TUBOS DE SUMINISTRO – AJUSTE MANUAL ÚNICAMENTE** UN AJUSTE EXCESIVO, EL USO DE LUBRICANTE O LA EXPOSICIÓN A MATERIALES CORROSIVOS PUEDE DAÑAR LAS ROSCAS DEL TUBO DE SUMINISTRO Y OCASIONAR FALLOS, GOTEO O INUNDACIÓN, ASÍ COMO DAÑOS EN LA PROPIEDAD.

5. Conecte los tubos de suministro a los latiguillos flexibles o la llave de paso.
6. Con la manilla en la posición "cerrado" (off), abra el suministro de agua y **COMPRUEBE QUE NO HAYA FUGAS.**

**Instrucciones de instalación****Grifo para lavamanos Cuello de Cisne**

1. Cierre la llave de paso del agua.
2. Desmonte el tubo de suministro del latiguillo flexible o de la llave de paso.
3. Saque los tubos de suministro de la parte inferior del grifo.

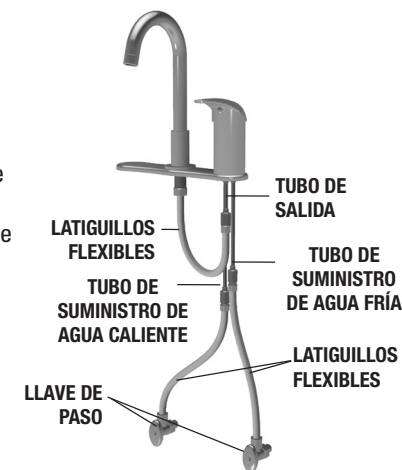
**AVISO**

Los tubos están marcados con "ROSCAS DE LA IZQUIERDA" (AFLOJE EN DIRECCIÓN DE LAS AGUJAS DEL RELOJ).

4. Instale los tubos de suministro nuevos en las entradas de agua caliente y fría (AJUSTE EN DIRECCIÓN CONTRARIA A LAS AGUJAS DEL RELOJ). Las entradas tienen las siguientes marcas "H" y "C" debajo del grifo. Asegúrese de que las juntas están en su lugar. **AJUSTE MANUAL ÚNICAMENTE.**

5. Saque el latiguillo flexible del tubo de salida.
6. Saque el tubo de salida de cobre del grifo.

**AVISO**

Los tubos están marcados con "ROSCAS DE LA IZQUIERDA" (AFLOJE EN DIRECCIÓN DE LAS AGUJAS DEL RELOJ). Asegúrese de que la junta está en su lugar.

7. Instale el tubo de salida nuevo en el grifo (AJUSTE EN DIRECCIÓN CONTRARIA A LAS AGUJAS DEL RELOJ) y conecte la manguera flexible al tubo de salida. **AJUSTE MANUAL ÚNICAMENTE.**

**⚠ AVERTISSEMENT**

Lisez attentivement ce manuel avant d'utiliser cet équipement.

Négliger de lire et de suivre toutes les consignes de sécurité et d'utilisation de l'information peut entraîner la mort, des blessures graves ou des dégâts matériels, ou endommager l'équipement.

Veillez conserver ce manuel pour toute référence ultérieure.

**⚠ AVERTISSEMENT**

NON-RESPECT DE L'INSTALLATION PROPRE ET DES INSTRUCTIONS DE MAINTENANCE POURRAIT CAUSER LA DÉFAILLANCE DE LA SOUPAPE QUI POURRAIT PROVOQUER DES BLESSURES ET/OU DE LA MORT. POUR GARANTIR L'OPÉRATION PRÉCISE ET FIABLE DE CE PRODUIT, IL EST ESSENTIEL:

- Concevoir le système correctement afin de réduire la pression et les variations de la température.
- Organiser un programme de maintenance annuel pour assurer la bonne opération de tous les composants essentielles.
- Cette soupape n'est pas fixée en condition pré-réglée en usine qui pourrait être serrée pour produire la température torride. **Vérifier la température de sortie afin de s'assurer qu'elle ne dépasse pas la température du 105°F (41°C)**. S'assurer que la coupure d'arrêt de température soit correctement réglée au maximum 105°F (41°C) après l'entretien ou la réparation de la soupape. Manipulation avec la coupure d'arrêt de quelque manière pourrait entraîner des températures torrides en causant des lésions corporelles graves et/ou de la mort.

**⚠ AVERTISSEMENT**

Besoin d'inspection périodique: Il est recommandé que l'inspection périodique soit faite par un entrepreneur certifié. Les conditions de la corrosion de l'eau et/ou des réglages ou des réparations non autorisées pourraient rendre la soupape inefficace pour le service prévu. La vérification régulière et le nettoyage des composants internes de la soupape ainsi que les contrôles d'arrêts pourraient garantir leur vie au maximum et la fonction correcte du produit. La fréquence du nettoyage et de l'inspection dépendent des qualités locales de l'eau.

**Instructions d'installation****Robinet de lavabo ordinaire**

1. Coupez l'eau au niveau des robinets d'alimentation.
2. Déconnectez les tuyaux d'alimentation des connecteurs flexibles ou des robinets d'alimentation.
3. Enlevez les tuyaux d'alimentation du bas du robinet.

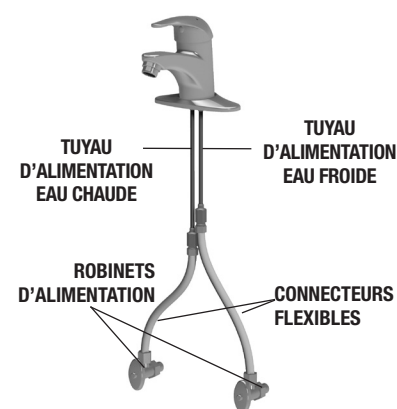
**AVIS**

Les tuyaux sont marqués « FILETAGE A GAUCHE » (DESSERREZ DANS LE SENS DES AIGUILLES D'UNE MONTRE).

4. Installez de nouveaux tuyaux aux arrivées d'eau chaude et froide (SERREZ DANS LE SENS CONTRAIRE DES AIGUILLES D'UNE MONTRE). Les arrivées d'eau sont marquées « H » et « C » sous le corps du robinet. Assurez-vous que les joints toriques soient en place. **SERREZ À LA MAIN UNIQUEMENT.**

**⚠ AVERTISSEMENT**

**TUYAUX D'ALIMENTATION – UNIQUEMENT SERRÉS À LA MAIN** UN SERRAGE EXCESSIF, L'UTILISATION DE LUBRIFIANT OU L'EXPOSITION A UN PRODUIT CORROSIF PEUT ENDOMMAGER LE FILETAGE DU TUYAU D'ALIMENTATION ET CAUSER UNE DÉFAILLANCE, UNE FUITE OU UNE INONDATION ET LA DESTRUCTION DE BIENS.

5. Connectez les tuyaux d'alimentation aux connecteurs flexibles ou aux robinets d'alimentation.
6. Avec la poignée en position « arrêt » (off), ouvrez les alimentations d'eau et **VÉRIFIER QU'IL N'Y A PAS DE FUITES.**

**Instructions d'installation****Robinet de lavabo en Col de Cygne**

1. Arrêtez l'eau au niveau des robinets d'alimentation.
2. Déconnectez les tuyaux d'alimentation des connecteurs flexibles ou des robinets d'alimentation.
3. Enlevez les tuyaux d'alimentation du bas du robinet.

**AVIS**

Les tuyaux sont marqués « FILETAGE A GAUCHE » (DESSERREZ DANS LE SENS DES AIGUILLES D'UNE MONTRE).

4. Installez de nouveaux tuyaux aux arrivées d'eau chaude et froide (SERREZ DANS LE SENS CONTRAIRE DES AIGUILLES D'UNE MONTRE). Les arrivées d'eau sont marquées « H » et « C » sous le corps du robinet. Assurez-vous que les joints toriques soient en place. **SERREZ À LA MAIN UNIQUEMENT**
5. Enlevez les tuyaux d'alimentation flexibles du tuyau de sortie.
6. Enlevez le tuyau de sortie en cuivre du robinet.

**AVIS**

Les tuyaux sont marqués « FILETAGE À GAUCHE » (DESSERREZ DANS LE SENS DES AIGUILLES D'UNE MONTRE). Assurez-vous que les joints toriques soient en place.

7. Installez un nouveau tuyau de sortie au corps du robinet (SERREZ DANS LE SENS CONTRAIRE DES AIGUILLES D'UNE MONTRE) et connectez un tuyau flexible au tuyau de sortie. **SERREZ À LA MAIN UNIQUEMENT.**

**⚠ ADVERTENCIA****TUBOS DE SUMINISTRO – AJUSTE MANUAL ÚNICAMENTE**

UN AJUSTE EXCESIVO, EL USO DE LUBRICANTE O LA EXPOSICIÓN A MATERIALES CORROSIVOS PUEDE DAÑAR LAS ROSCAS DE LA TUBERÍA DE SUMINISTRO Y OCASIONAR FALLOS, GOTEO O INUNDACIÓN, ASÍ COMO DAÑOS EN LA PROPIEDAD.

8. Conecte los tubos de suministro a los latiguillos flexibles o la llave de paso.
9. Con la manilla en la posición "cerrado" (off), abra el suministro de agua y **COMPRUEBE QUE NO HAYA FUGAS.**

**⚠ AVERTISSEMENT****TUYAUX D'ALIMENTATION – UNIQUEMENT SERRÉS À LA MAIN**

UN SERRAGE EXCESSIF, L'UTILISATION DE LUBRIFIANT OU L'EXPOSITION A UN PRODUIT CORROSIF PEUT ENDOMMAGER LE FILETAGE DU TUYAU D'ALIMENTATION ET CAUSER UNE DÉFAILLANCE, UNE FUITE OU UNE INONDATION ET LA DESTRUCTION DE BIENS.

8. Connectez les tuyaux d'alimentation aux connecteurs flexibles ou aux robinets d'alimentation.
9. Avec la poignée en position « arrêt » (off), ouvrez les alimentations d'eau et **VÉRIFIER QU'IL N'Y A PAS DE FUITES.**

